

# ELEVATEC®

EQUIPAMENTOS PARA ELEVADORES  
E ESCADAS ROLANTES

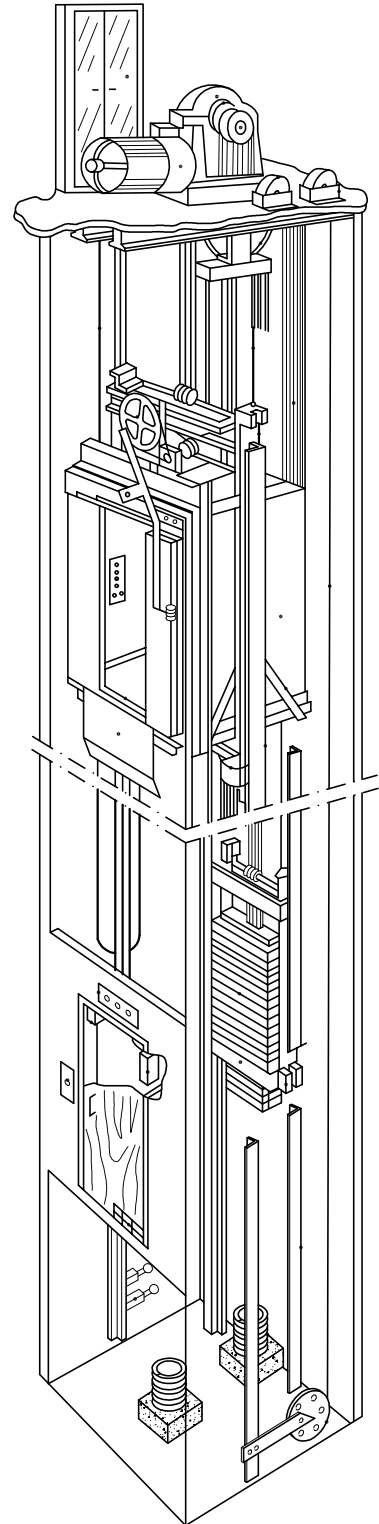

## PREFÁCIO

Prezados Senhores,

A ELEVATEC, no intuito de melhor atendê-lo, elaborou este catálogo de EQUIPAMENTOS e COMPONENTES para ELEVADORES e ESCADAS ROLANTES.

Idealizado para proporcionar de maneira fácil e objetiva, as informações necessárias na elaboração de projetos destinados ao transporte vertical.

Contendo uma grande variedade de produtos para modernização, instalação e conservação de elevadores e escadas rolantes, oferecendo desta forma maiores facilidades de opção na compra do componente adequado.

Com o objetivo de uma constante atualização de nosso catálogo, será fornecido periodicamente informativos de novos produtos a serem anexados.

REPRESENTAÇÃO DO POSICIONAMENTO DOS DIVERSOS COMPONENTES DE UM ELEVADOR

COMPONENTES	FIG
QUADRO DE COMANDO	01
MÁQUINA DE TRACÇÃO	02
FREIO	03
MOTOR	04
POLIA DE TRACÇÃO	05
APARELHO SELETOR	06
LIMITADOR DE VELOCIDADE	07
POLIA DE DESVIO	08
FITA SELETORA	09
CABO DE AÇO PARA TRACÇÃO	10
CORREDIÇA DE CABINE	11
CABO DE AÇO PARA LIMITADOR DE VELOCIDADE	12
CABINE	13
ARMAÇÃO DE CABINE	14
GUIA DE CABINE	15
FREIO DE SEGURANÇA	16
CONTRA – PESO	17
CORREDIÇA DE CONTRA – PESO	18
ARMAÇÃO DE CONTRA – PESO	19
GUIA DO CONTRA – PESO	20
PARA CHOQUE DE MOLLA	21
TENSOR	22
LIMITE FIM DE CURSO	23
SOLEIRA DE PAVIMENTO	24
FECHADOR HIDRÁULICO DE PORTA	25
BOTOEIRA DE PAVIMENTO	26
FECHO ELETROMECÂNICO	27
BOTOEIRA INDICADORA DE POSIÇÃO	28
TAPA VISTA	29
SOLEIRA DE CABINE	30
BOTOEIRA DE CABINE	31
OPERADOR DE PORTA	32
CABO DE COMANDO	33

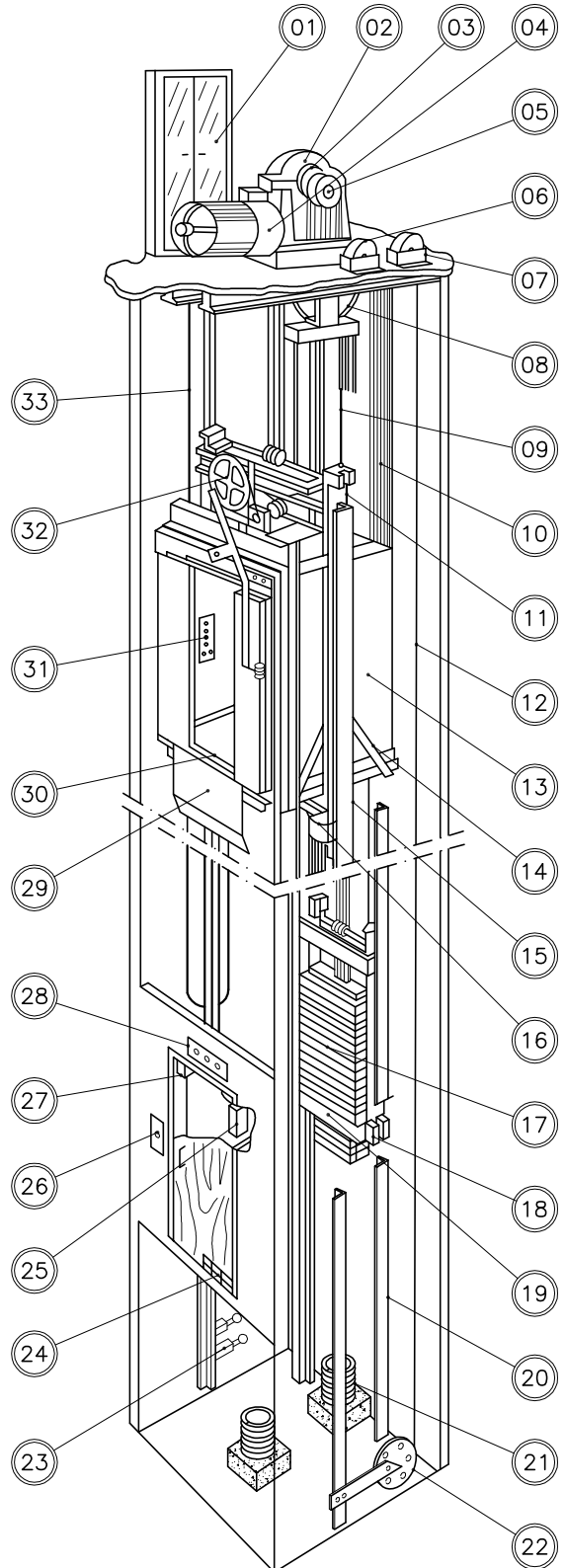

**DEMONSTRAÇÃO PARA LOCALIZAR PEÇAS NO CATÁLOGO ELEVATEC**

PEÇA	AS – APARELHO SELETOR
	BC – BOTOEIRA DE CABINE
	BI – BOTOEIRA INDICADORA DE POSIÇÃO
	BO – BOTOEIRA DE PRESSÃO COM OU SEM SINALIZAÇÃO
	BP – BOTOEIRA DE PAVIMENTO
	CC – COMANDO COMPUTADORIZADO E ACESSÓRIOS
	CD – COMANDO DIVERSOS
	CE – COMANDO ELÉTRICOS
	CH – CONTADORAS
	CI – CIRCUITOS IMPRESSOS
	CM – COMPONENTES MECÂNICOS
	CO – CONTATOS
	CR – CORREDIÇA E MANCAIS
	ER – ESCADA ROLANTE
	ES – ESCADA E PORTA ESCOVAS
	FE – FECHO ELETRÔNICO
	FP – FECHADOR HIDRÁULICO DE PORTA
	FR – FREIO
	LC – LIMITE FIM DE CURSO
	M – MÁQUINA
	MA – MÁQUINA E ACESSÓRIOS
	OP – OPERADOR DE PORTA
	RE – RELÉ
	TR – TRANSFORMADORES

B01 – 01G01

FABRICANTE

1	ELEVATEC	CÓDIGO DAS PEÇAS
2	ATLAS	
3	SCHINDLER	
4	OTIS	
5	SÜR	
6	KONE	
7	REAL	
8	DIVERSOS	
9	ELEVADORES COMERCIAIS E RESIDENCIAIS	
10	ELEVADORES HIDRÁULICOS	
11	PLATAFORMA HIDRÁULICA PARA ACESSIBILIDADE	

EXEMPLO DE ESCOLHA DE UMA BOTOEIRA DE CABINE COM  
10 PARADAS UTILIZANDO BOTÕES 2011

● PG. 5 BOTOEIRA DE CABINE	<u>BC1</u> – <u>00P10</u>
<u>BOTOEIRA DE CABINE ELEVATEC</u>	<u>10 PARADAS (T1 A 9, AL.; EM E LUZ)</u>
● PG. 4 BOTÕES ANTI-VÂNDALOS 2011	<u>B01</u> – <u>25G02</u>
<u>BOTÃO DE PRESSÃO ELEVATEC</u>	<u>(2011) TIPO DE BOTÃO</u>

EXEMPLO DE ESCOLHA DE UMA BOTOEIRA PARA RELÉ

● PG. 55 ES-MARCA ATLAS – NORMAL (2 PONTAS) 125 Vcc	<u>RE2</u> – <u>02B03</u>
<u>RELÉ ATLAS</u>	<u>CÓDGO DA PEÇA CÓDIGO ORIGINAL (DD 3303 G03)</u>

# ELEVADOR HIDRÁULICO

## REPRESENTAÇÃO DO POSICIONAMENTO DOS DIVERSOS COMPONENTES DE UM ELEVADOR HIDRÁULICO

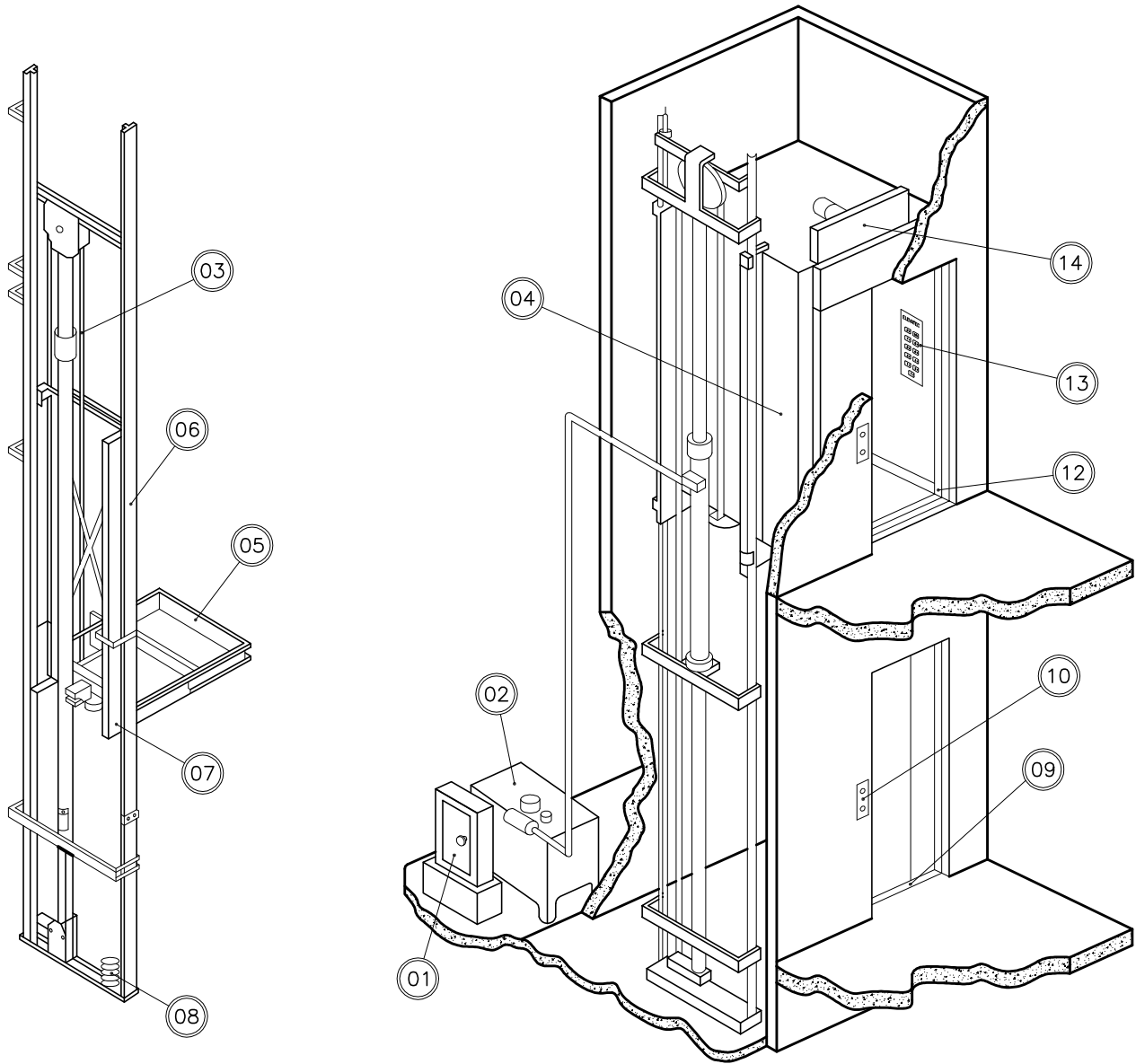

01—QUADRO DE COMANDO  
02—CENTRAL HIDRÁULICA  
03—CABO DE AÇO PARA TRAÇÃO  
04—CABINE  
05—ARCADA  
06—GUIA DE ARCADA  
07—FREIO DE SEGURANÇA  
08—PARA-CHOQUE DA MOLA

09—SOLEIRA DE PAVIMENTO  
10—BOITOEIRA DE PAVIMENTO  
11—TAPA VISTA  
12—SOLEIRA DE CABINE  
13—BOTOEIRA DE CABINE  
14—OPERADOR DE PORTA  
15—CABO DE COMANDO

## BOTÕES DE PRESSÃO PARA COMANDO

CÓDIGO ELEVATEC	TIPO	NÚMERO DE CONTATOS	FURO DE FIXAÇÃO	FIXAÇÃO	COR DO ACIONADOR	DESCRIÇÃO DO ACIONADOR	FIG.
B01-01G01	BE-20	1 NA	∅22	PORCA	PRETO	GRAVADO	01
B01-01L01						LISO	
B01-01G02					BRANCO	GRAVADO	
B01-01L02						LISO	
B01-01G03						GRAVADO	
B01-02G01	BE-30	OU		PRETO	GRAVADO	02	
B01-02L01					LISO		
B01-02G02				GRAVADO			
B01-03G01	BER-22	1 NF	∅26	TRAVA METÁLICA	BRANCO	GRAVADO	03
B01-03L01						LISO	
B01-04G01	BEQ-22	1 NF	∅28		BRANCO	GRAVADO	04
B01-04L01						LISO	
B01-05G01	BEQ-28	1 NA - 2NA OU 1 NF	∅32	ESTOJO FIXADO NA TAMPA TRAVA METÁLICA	BRANCO	GRAVADO	05
B01-05L01						LISO	

**CARACTERÍSTICAS:** Os botões de pressão para comando são normalmente utilizados em botoeiras de pavimento ou cabine. Aplicam-se em todos os sistemas de comando, e apresentam-se nas mais diversas formas de utilização.

São fabricados em material isolante, termoplástico e resistente ao impacto. Com contato duplo, auto-limpante em liga de prata-cádmio, montados em ponte móvel independente e guiada por mola, que permite ajuste dos contatos que suportam uma corrente de 3 A a uma tensão de Vcc.

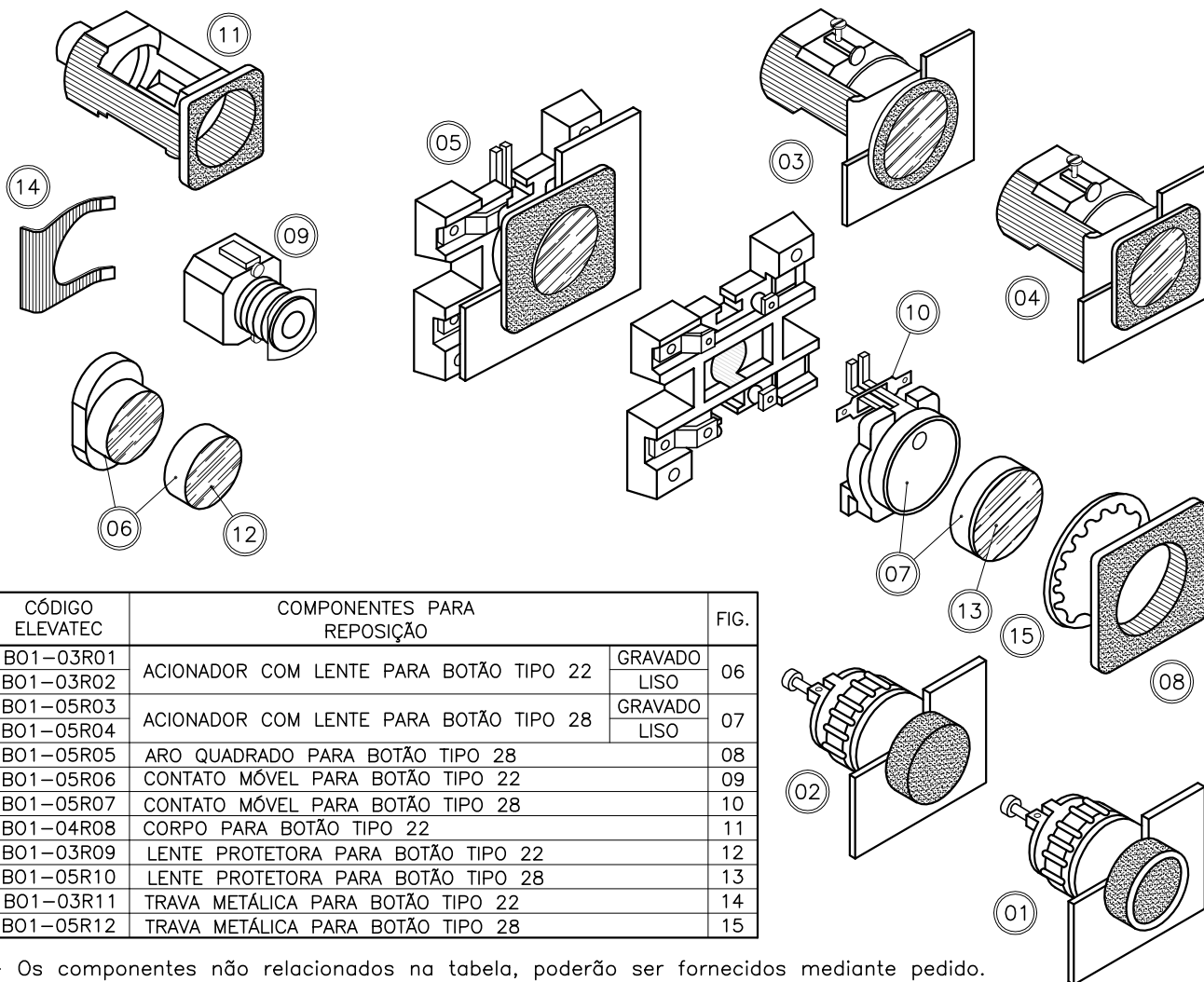

CÓDIGO ELEVATEC	COMPONENTES PARA REPOSIÇÃO	FIG.
B01-03R01	ACIONADOR COM LENTE PARA BOTÃO TIPO 22	GRAVADO
B01-03R02		LISO
B01-05R03	ACIONADOR COM LENTE PARA BOTÃO TIPO 28	GRAVADO
B01-05R04		LISO
B01-05R05	ARO QUADRADO PARA BOTÃO TIPO 28	08
B01-05R06	CONTATO MÓVEL PARA BOTÃO TIPO 22	09
B01-05R07	CONTATO MÓVEL PARA BOTÃO TIPO 28	10
B01-04R08	CORPO PARA BOTÃO TIPO 22	11
B01-03R09	LENTE PROTETORA PARA BOTÃO TIPO 22	12
B01-05R10	LENTE PROTETORA PARA BOTÃO TIPO 28	13
B01-03R11	TRAVA METÁLICA PARA BOTÃO TIPO 22	14
B01-05R12	TRAVA METÁLICA PARA BOTÃO TIPO 28	15

– Os componentes não relacionados na tabela, poderão ser fornecidos mediante pedido.

## BOTÕES DE PRESSÃO PARA COMANDO

CÓDIGO ELEVATEC	TIPO	CÔR DO ACIONADOR	ACIONADOR	FIG.
B01-14G01	1000	BRANCO STANDARD	GRAVADO	01
B01-14L01			LISO	
B01-14G02	2000	AÇO INOX ANTI - VÂNDALO	GRAVADO	02
B01-14L02			LISO	
B01-15G01	1004	BRANCO STANDARD	GRAVADO	02
B01-15L01			LISO	
B01-15G02	2005	AÇO INOX ANTI - VÂNDALO	GRAVADO	02
B01-15L02			LISO	
B01-16G01	1007	BRANCO STANDARD	GRAVADO	03
B01-16L01			LISO	
B01-16G02	2008	AÇO INOX ANTI - VÂNDALO	GRAVADO	03
B01-16L02			LISO	
B01-17G01	1008	BRANCO STANDARD	GRAVADO	04
B01-17L01			LISO	
B01-17G02	2008	AÇO INOX ANTI - VÂNDALO	GRAVADO	04
B01-17L02			LISO	
B01-18G01	1016	BRANCO STANDARD	GRAVADO	05
B01-18L01			LISO	
B01-18G02	2017	AÇO INOX ANTI - VÂNDALO	GRAVADO	05
B01-18L02			LISO	
B01-19G01	1020	BRANCO STANDARD	GRAVADO	06
B01-19L01			LISO	
B01-19G02	2022	AÇO INOX ANTI - VÂNDALO	GRAVADO	06
B01-19L02			LISO	
BC1-00A06		BOTÃO COM CHAVE YALLE		13

CÓDIGO ELEVATEC	COMPONENTES PARA REPOSIÇÃO		FIG.
B01-05A01	ACIONADOR EM INÓX ANIL - VÂNDALO	GRAVADO	07
B01-05A02		LISO	
B01-05A03	ACIONADOR DE PLÁSTICO STANDARD	GRAVADO	08
B01-05A04		LISO	
B01-05A05	ARO		09
B01-05A06	LENTE		10
B01-05A07	MICRORRUTOR (1 NA - 1NF)		11

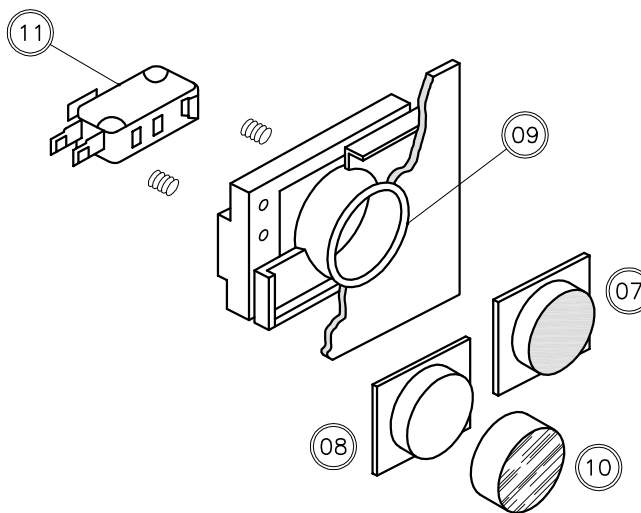

**CARACTERÍSTICAS:** Os botões de pressão para comando são normalmente utilizados em botoeiras de pavimento ou cabine. Aplicam-se em todos os sistemas de comando e apresentam-se nas mais diversificadas formas de utilização.

São fabricados em policarbonato e montados em chassi de aço. Sua cabeça acionadora pode ser confeccionada em policarbonato branco ou revestido em aço inox.

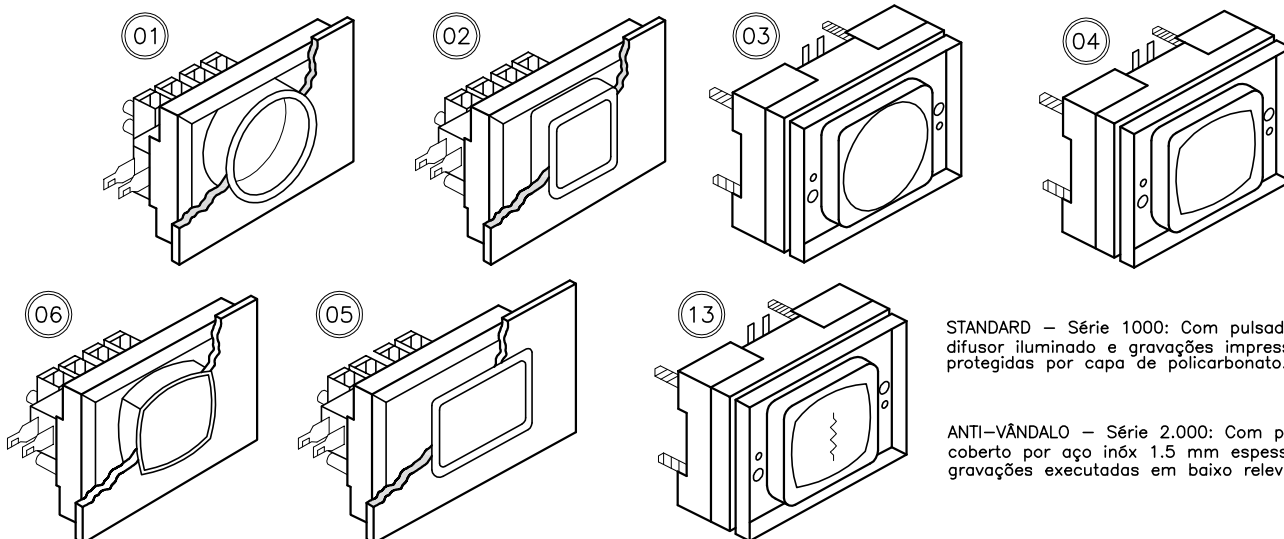

**STANDARD - Série 1000:** Com pulsador difusor iluminado e gravações impressas, protegidas por capa de policarbonato.

**ANTI-VÂNDALO - Série 2.000:** Com pulsador coberto por aço inóx 1.5 mm espessura, gravações executadas em baixo relevo.

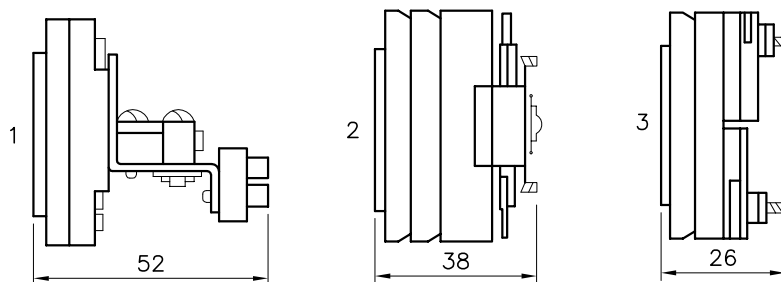

COMBINAÇÃO DE BLOCOS DE CONTATO	
1	1 NA E 1 NF (PADRÃO) 2 NA E NF
2	1 NA (PADRÃO) 2 NA 1 NF 2NF 1 NA E 1 NF
3	1 NA (PADRÃO) 1 NF

## BOTÕES DE PRESSÃO PARA COMANDO COM SINALIZAÇÃO

CÓDIGO ELEVATEC	TIPO	TIPO DE SINALIZAÇÃO	NÚMERO DE CONTATOS	FURO DE FIXAÇÃO	FIXAÇÃO	COR DO ACIONADOR	DESCRIÇÃO DO ACIONADOR	FIG.
B01-10G01	BERL-22	LÂMPADA MINIATURA DE 4 WATTS PARA SOQUETE E-10	1 NA	∅26	TRAVA METÁLICA	BRANCO	GRAVADO	01
B01-10L01							LISO	
B01-11G01	BEQL-22			∅28	ESTOJO FIXADO NA TAMPA COM TRAVA METÁLICA		GRAVADO	02
B01-11L01							LISO	
B01-12G01	BEQL-28			∅32	ESTOJO FIXADO NA TAMPA COM TRAVA METÁLICA		GRAVADO	03
B01-12L01							LISO	
B01-13G01	BEQD-28	LED VERMELHO	1 NA OU 2 NA	ESTOJO FIXADO NA TAMPA COM TRAVA METÁLICA	GRAVADO	04		
B01-13L01					LISO			

**CARACTERÍSTICAS:** Os botões de pressão para comando com sinalização são normalmente utilizados em botoeiras de pavimento ou cabine. Aplicam-se em todos os sistemas de comando e sinalização, e apresentam-se nas mais diversificadas formas de utilização. São fabricados em material isolante, termoplástico e resistente ao impacto. Com contato duplo, auto-limpantes em liga de prata-cádmio, montados em ponte os em ponte móvel independente e guiada por mola, que permite perfeito ajuste dos contatos, que suportam uma corrente de 3 A a tensão de 125 Vcc.

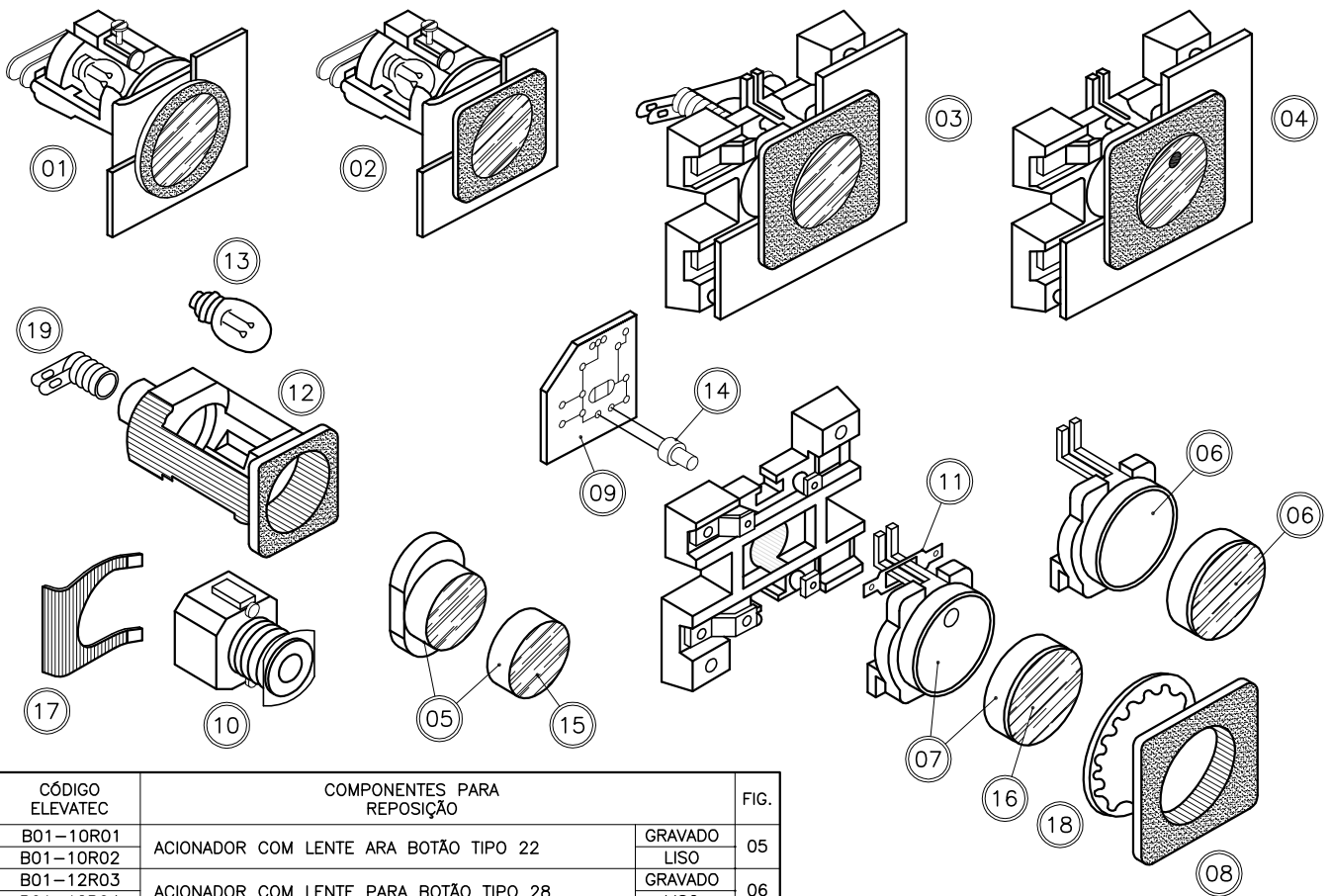

CÓDIGO ELEVATEC	COMPONENTES PARA REPOSIÇÃO	FIG.
B01-10R01	ACIONADOR COM LENTE ARA BOTÃO TIPO 22	GRAVADO
B01-10R02		LISO
B01-12R03	ACIONADOR COM LENTE PARA BOTÃO TIPO 28	GRAVADO
B01-12R04		LISO
B01-13R05	ACIONADOR COM LED PARA BOTÃO TIPO BEQD - 28	GRAVADO
B01-13R06		LISO
B01-13R07	ARO QUADRADO PARA BOTÃO TIPO 28	08
B01-13R08	CIRCUITO COM LED PARA BOTÃO TIPO BEQD - 28	09
B01-11R09	CONTATO MÓVEL PARA BOTÃO TIPO 22	10
B01-11R10	CONTATO MÓVEL PARA BOTÃO TIPO 28	11
B01-10R11	CORPO PARA BOTÃO TIPO 22 C/ ISOLADOR P/ SOQUETE	12
B01-10R12	LÂMPADA MINIATURA PARA SOQUETE (E-10)	13
B01-12R13	LED DE ALTA INTENSIDADE PARA BOTÃO TIPO BEQD -28	14
B01-10R14	LENTE PROTETORA PARA BOTÃO TIPO 22	15
B01-12R15	LENTE PROTETORA PARA BOTÃO TIPO 28	16
B01-11R16	TRAVA METÁLICA PARA BOTÃO TIPO 22	17
B01-12R17	TRAVA METÁLICA PARA BOTÃO TIPO 28	18
B01-10R18	SOQUETE PARA LÂMPADA MINIATURA (E-10)	19

- Os componentes não relacionados na tabela acima poderão ser fornecidos mediante pedido.



## BOTÕES DE PRESSÃO PARA COMANDO COM SINALIZAÇÃO

CÓDIGO ELEVATEC	TIPO	TIPO DE SINALIZAÇÃO	COR DO ACIONADOR	ACIONADOR	FIG.
B01-20G01	1001	LED DE ALTA INTENSIDADE	BRANCO	GRAVADO	01
B01-20L01				LISO	
B01-20G02	2001		AÇO INOX	GRAVADO	
B01-20L02				LISO	
B01-21G01	1002	LÂMPADA MINIATURA	BRANCO	GRAVADO	02
B01-21L01				LISO	
B01-21G02	2003	LÂMPADA MINIATURA OU C/ COM LED	AÇO INOX	GRAVADO	02
B01-21L02				LISO	
B01-22G01	1005	LED DE ALTA INTENSIDADE	BRANCO	GRAVADO	03
B01-22L01				LISO	
B01-22G02	2008		AÇO INOX	GRAVADO	
B01-22L02				LISO	
B01-23G01	1008	LÂMPADA MINIATURA	BRANCO	GRAVADO	04
B01-23L01				LISO	
B01-23G02	2007	LÂMPADA MINIATURA OU C/ COM LED	AÇO INOX	GRAVADO	04
B01-23L02				LISO	
B01-24G01	1009	LED DE ALTA INTENSIDADE	BRANCO	GRAVADO	05
B01-24L01				LISO	
B01-24G02	2010		AÇO INOX	GRAVADO	
B01-24L02				LISO	
B01-25G01	1010	LED DE ALTA INTENSIDADE	BRANCO	GRAVADO	06
B01-25L01				LISO	
B01-25G02	2011		AÇO INOX	GRAVADO	
B01-25L02				LISO	
B01-26G01	1011	LÂMPADA MINIATURA	BRANCO	GRAVADO	07
B01-26L01				LISO	
B01-26G02	2012	LÂMPADA MINIATURA OU C/ COM LED	AÇO INOX	GRAVADO	07
B01-26L02				LISO	
B01-27G01	1012	LÂMPADA MINIATURA	BRANCO	GRAVADO	08
B01-27L01				LISO	
B01-27G02	2013	LÂMPADA MINIATURA OU C/ COM LED	AÇO INOX	GRAVADO	08
B01-27L02				LISO	
B01-28G01	1021	LED DE ALTA INTENSIDADE	BRANCO	GRAVADO	09
B01-28L01				LISO	
B01-28G02	2033		AÇO INOX	GRAVADO	
B01-28L02				LISO	
B01-29G01	1022	LÂMPADA MINIATURA	BRANCO	GRAVADO	10
B01-29L01				LISO	
B01-29G02	2024	LÂMPADA MINIATURA OU C/ COM LED	AÇO INOX	GRAVADO	10
B01-29L02				LISO	
B01-30G01	1017	LED DE ALTA INTENSIDADE	BRANCO	GRAVADO	11
B01-30L01				LISO	
B01-30G02	2018		AÇO INOX	GRAVADO	
B01-30L02				LISO	
B01-30G03	2019	BRANCO	GRAVADO		
B01-30L03			LISO		
B01-31G01	1018	LÂMPADA MINIATURA	BRANCO	GRAVADO	13
B01-31L01				LISO	
B01-31G02	2020	LÂMPADA MINIATURA OU C/ COM LED	AÇO INOX	GRAVADO	13
B01-31L02				LISO	
B01-32G01	2031	LED DE ALTA INTENSIDADE	AÇO INOX	GRAVADO	24
B01-32L01				LISO	
B01-33G02	2041	LED DE ALTA INTENSIDADE	AÇO INOX	GRAVADO	25
B01-33L02				LISO	
B01-34L01	2051	LED DE ALTA INTENSIDADE	FURO Ø30mm	CONCAVO	26
B01-34L02				CONVEXO	
B01-34L03				RETO	
B01-35L01	2061	LED DE ALTA INTENSIDADE	FURO Ø27mm	CONCAVO	26
B01-35L02					
B01-35L03					
B01-36L01	3070				

**CARACTERÍSTICAS:** Os botões de pressão para comando com sinalização são normalmente utilizados em botoeiras de pavimento ou cabine. Aplicam-se em todos os sistemas de comando e apresentam-se nas mais diversificadas formas de utilização. São fabricados em material termoplástico e aço 1010. Sua cabeça acionadora pode ser confeccionada em aço inox ou termoplástico. Utiliza para contato um microrrutur que suporta uma corrente de 5 A em 250 Vac.

**STANDARD:** Série 1000: Com pulsador difusor iluminado e gravações impressas, protegidas por capa de policarbonato.

**ANTI-VÂNDALO:** Série 2000: Com pulsador coberto por aço inóx 1.5mm espessura, gravações executadas em baixo relevo.

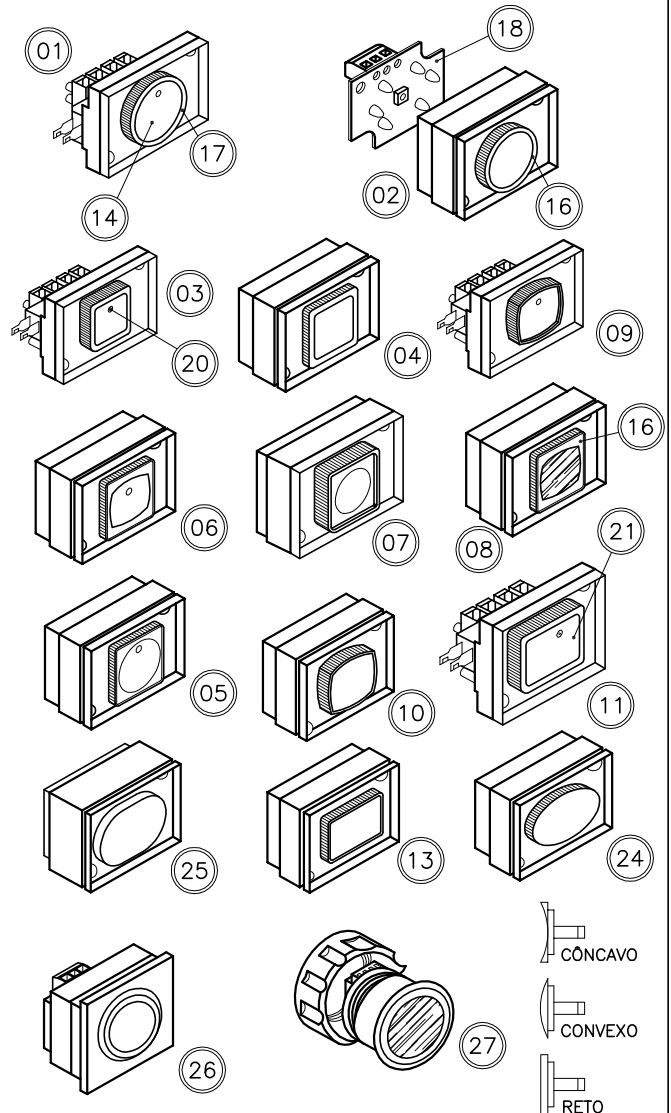

CÓDIGO ELEVATEC	COMPONENTES PARA REPOSIÇÃO	FIG.
B01-05 A08	ACIONADOR EM INOX GRAVADO	14
B01-05 A09	ANTI-VÂNDALO LISO	
B01-05 A10	ACION. DE PLÁSTICO GRAVADO	15
B01-05 A11	STANDARD LISO	
B01-05 A12	ARO COROA ILUMINADA	16
B01-05 A13	SIMPLES	17
B01-05 A14	CIRCUITO COM LED	18
B01-05 A15	LÂMPADA	19
B01-05 A16	LED	20
B01-05 A17	ACIONADOR DOURADO	21

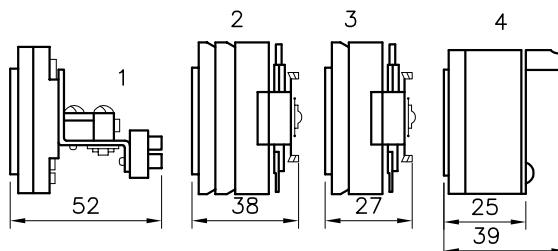

COMBINAÇÃO DE BLOCOS DE CONTATO		
1	1 NA E 1 NF (PADRÃO) 2 NA E NF	1 LED
2	1 NA (PADRÃO) 2 NA 1 NF 2 NF 1 NA E 1 NF	LÂMPADA
3	1 NA 1 NF	
4	1 NA (PADRÃO) 2 NA	6 LEDS COROA ILUMIN.

## BOTOEIRAS DE CABINE

CÓDIGO ELEVATEC	DESIGNAÇÃO
BC1-00P03	T, 1 α 2-AL, EM e LUZ
BC1-00P04	T, 1 α 3-AL, EM e LUZ
BC1-00P05	T, 1 α 4-AL, EM e LUZ
BC1-00P06	T, 1 α 5-AL, EM e LUZ
BC1-00P07	T, 1 α 6-AL, EM e LUZ
BC1-00P08	T, 1 α 7-AL, EM e LUZ
BC1-00P09	T, 1 α 8-AL, EM e LUZ
BC1-00P10	T, 1 α 9-AL, EM e LUZ
BC1-00P11	T, 1 α 10-AL, EM e LUZ
BC1-00P12	T, 1 α 11-AL, EM e LUZ
BC1-00P13	T, 1 α 12-AL, EM e LUZ
BC1-00P14	T, 1 α 13-AL, EM e LUZ
BC1-00P15	T, 1 α 14-AL, EM e LUZ
BC1-00P16	T, 1 α 15-AL, EM e LUZ
BC1-00P17	T, 1 α 16-AL, EM e LUZ
BC1-00P18	T, 1 α 17-AL, EM e LUZ
BC1-00P19	T, 1 α 18-AL, EM e LUZ
BC1-00P20	T, 1 α 19-AL, EM e LUZ
BC1-00P21	T, 1 α 20-AL, EM e LUZ
BC1-00P22	T, 1 α 21-AL, EM e LUZ
BC1-00P23	T, 1 α 22-AL, EM e LUZ
BC1-00P24	T, 1 α 23-AL, EM e LUZ
BC1-00P25	T, 1 α 24-AL, EM e LUZ
BC1-00P26	T, 1 α 25-AL, EM e LUZ
BC1-00P27	T, 1 α 26-AL, EM e LUZ
BC1-00P28	T, 1 α 27-AL, EM e LUZ
BC1-00P29	T, 1 α 28-AL, EM e LUZ
BC1-00P30	T, 1 α 29-AL, EM e LUZ

Modernização de elevadores independentes de marca ou ano de fabricação.

CARACTERÍSTICAS: As botoeiras de cabine ELEVATEC, são fabricadas em aço Inóx escovado utilizando botões de comando ELEVATEC.

Seu dimensionamento pode ser: em nosso padrão, amostra ou desenho.

Podemos também fornecer acessórios de nossa linha, conforme a tabela abaixo.

CÓDIGO ELEVATEC	ACESSÓRIOS	FIG.
BC1-00A01	BOTÕES DE NIVELAMENTO (NS - ND)	01
BC1-00A02	BOTOEIRA DE CABINEIRO SEM PORTA	02
BC1-00A03	ASCENSORISTA COM PORTA GUILHOTINA	03
BC1-00A04	BOTOEIRA DE INTERFONE (COM TAMPA)	04
BC1-00A05	CHAVE TIPO PIAL	04
BC1-00A06	CHAVE TIPO YALE (MONTADA SOBRE BOTÃO)	05
BC1-00A13	GRAVAÇÃO	NOME DA FIRMA
BC1-00A14		NOME DO EDIFÍCIO
BC1-00A15		CAPACIDADE DE PASSAGEIROS E CARGA
BC1-00B15		PROIBIDO FUMAR
BC1-00A16	INTERFONE NA BOTOEIRA COM BOTÃO	10
BC1-01A16	INTERFONE COMPLETO	
BC1-00A17	PLAFON PARA LUZ DE EMERGÊNCIA	11
BC1-00A18	RELÓGIO DIGITAL PARA EXIBIR HORAS	
BC1-00A19	SETAS	DISPLAY
BC1-00A20		ESTAMPADAS COM SOQUETE
BC1-00A21		GRAVADAS COM LED AO CENTRO
BC1-01A21	COM LIGAÇÃO SEM LIGAÇÃO	
BC1-00A22	PREPARAÇÃO PARA INTERFONE (NA TAMPA)	10
BC1-00A23	BOTOEIRA PARA BOMBEIRO COM 1 CHAVE YALLE	18
BC1-00A24	VISOR PARA DISPLAY ELEVATEC	29 x 43
BC1-00A25		30 x 60
BC1-01A25		ELIPSE 35 x 60
BC1-00A26	LUZ DE EMERGENCIA COM ALARME (NA TAMPA)	11
BC1-00A27	CAIXA DE PAVIMENTO	
BC1-00A28	BOTOEIRA COM AUTOFALANTE PARA DISPLAY	12
BC1-00A29	VISOR PARA DISPLAY ESPECIAL	68 x 200
BC1-00A30		68 x 180
BC1-00A31		68 x 100
BC1-00A32	BOTOEIRA PARA DISPLAY E 2 SETAS COM GONGO (INF./GR.)	16
BC1-00A33	BOTOEIRA PARA DISPLAY E 1 SETA COM GONGO (INF./GR.)	
BC1-00A34	BOTOEIRA PARA DISPLAY E 2 SETAS (INF./GR.)	
BC1-00A35	BOTOEIRA PARA DISPLAY E 1 SETA (INF./GR.)	17
BC1-00A36	BOTOEIRA PARA DISPLAY (INF./GRANDE)	
BC1-00A37	BOTOEIRA INDICADORA DE MESA OU PORTARIA	
BC1-00A38	BOTOEIRA PARA 1 SETA SEQUENCIAL	
BC1-00A39	BOTOEIRA PARA 2 SETAS SEQUENCIAIS	
BC1-00A40	BOTOEIRA COM TAMPA CEGA (SEM FURROS)	19
BC1-00A41	BOTOEIRA PARA DISPLAY	17
BC1-00A42	BOTOEIRA TOTEN	COM DOBRA
BC1-00A43		SEM DOBRA

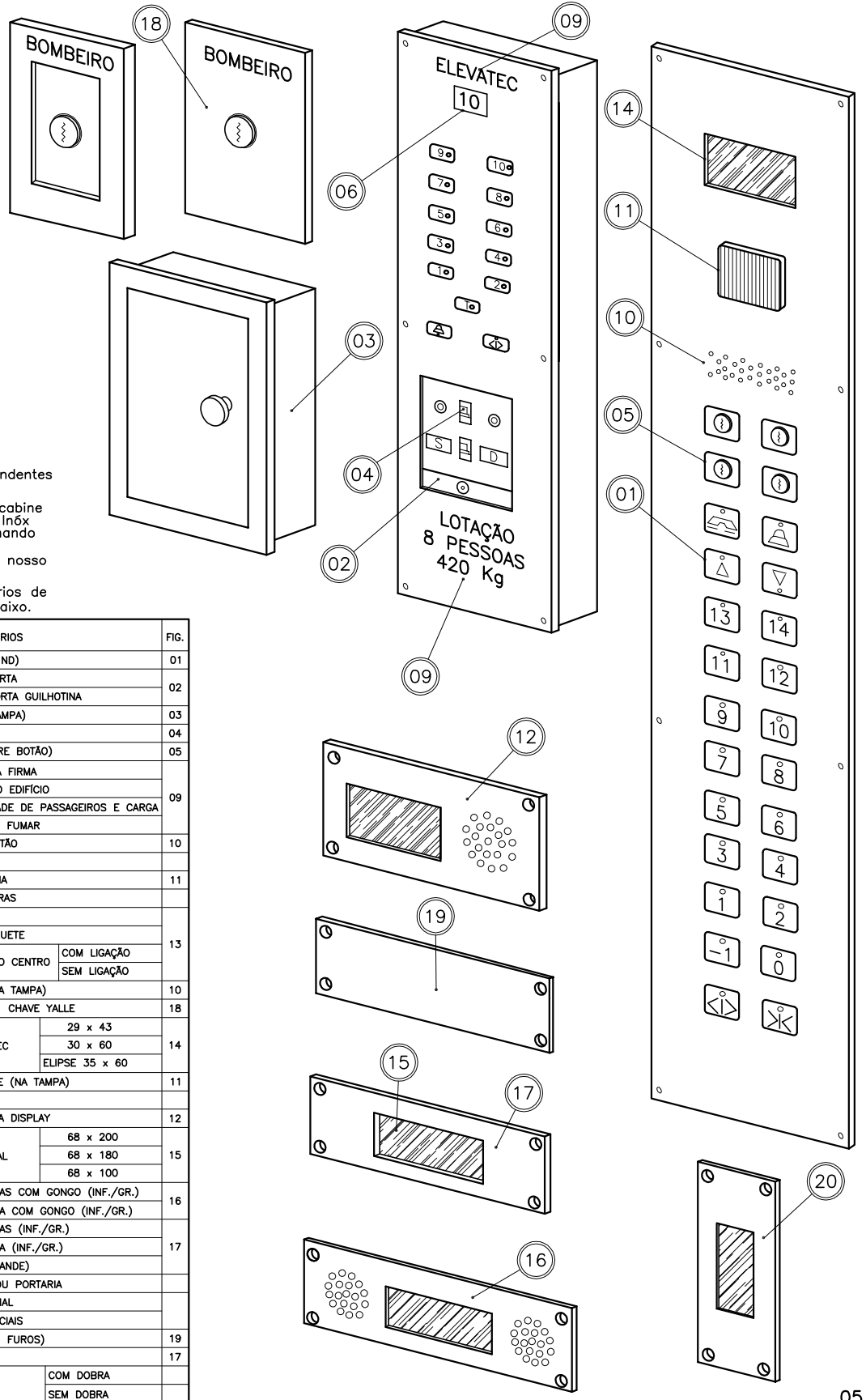

## BOTOEIRAS DE CABINE COM INDICAÇÃO EM BRAILLE

CÓDIGO ELEVATEC	DESIGNAÇÃO
BC1-01P03	T, 1 a 2 – AL, EM e LUZ
BC1-01P04	T, 1 a 3 – AL, EM e LUZ
BC1-01P05	T, 1 a 4 – AL, EM e LUZ
BC1-01P06	T, 1 a 5 – AL, EM e LUZ
BC1-01P07	T, 1 a 6 – AL, EM e LUZ
BC1-01P08	T, 1 a 7 – AL, EM e LUZ
BC1-01P09	T, 1 a 8 – AL, EM e LUZ
BC1-01P10	T, 1 a 9 – AL, EM e LUZ
BC1-01P11	T, 1 a 10– AL, EM e LUZ
BC1-01P12	T, 1 a 11– AL, EM e LUZ
BC1-01P13	T, 1 a 12– AL, EM e LUZ
BC1-01P14	T, 1 a 13– AL, EM e LUZ
BC1-01P15	T, 1 a 14– AL, EM e LUZ
BC1-01P16	T, 1 a 15– AL, EM e LUZ
BC1-01P17	T, 1 a 16– AL, EM e LUZ
BC1-01P18	T, 1 a 17– AL, EM e LUZ
BC1-01P19	T, 1 a 18– AL, EM e LUZ
BC1-01P20	T, 1 a 19– AL, EM e LUZ
BC1-01P21	T, 1 a 20– AL, EM e LUZ
BC1-01P22	T, 1 a 21– AL, EM e LUZ
BC1-01P23	T, 1 a 22– AL, EM e LUZ
BC1-01P24	T, 1 a 23– AL, EM e LUZ
BC1-01P25	T, 1 a 24– AL, EM e LUZ
BC1-01P26	T, 1 a 25– AL, EM e LUZ
BC1-01P27	T, 1 a 26– AL, EM e LUZ
BC1-01P28	T, 1 a 27– AL, EM e LUZ
BC1-01P29	T, 1 a 28– AL, EM e LUZ
BC1-01P30	T, 1 a 29– AL, EM e LUZ

CÓDIGO ELEVATEC	DESIGNAÇÃO	FIG
BC1-01B01	BRAILLE	01

Mordenização de elevadores independente de marca ou ano de fabricação.  
 CARACTERÍSTICAS: As botoeiras de cabine ELEVATEC, com indicação em braile são fabricadas em aço inóx escovado utilizando botões de comando ELEVATEC. Seu dimensionamento pode ser: em nosso padrão, amostra ou desenho. Podemos também fornecer acessórios de nossa linha, conforme tabela abaixo.

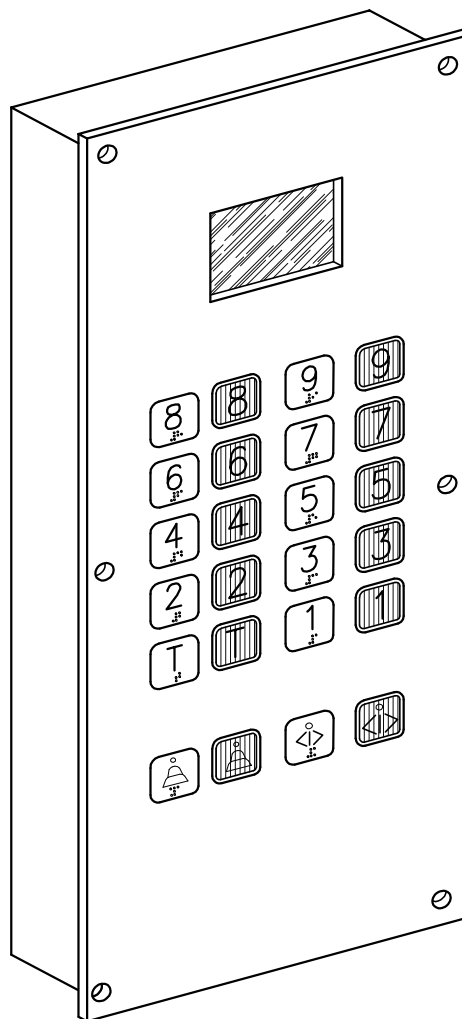
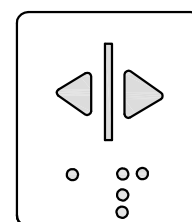
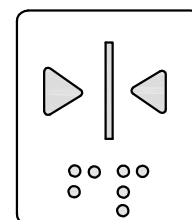
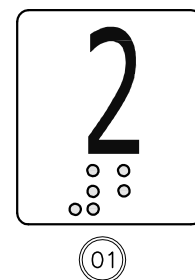
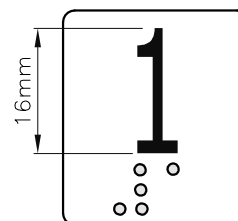
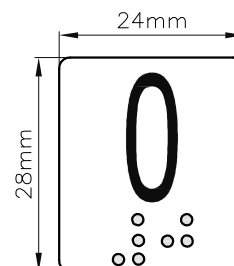
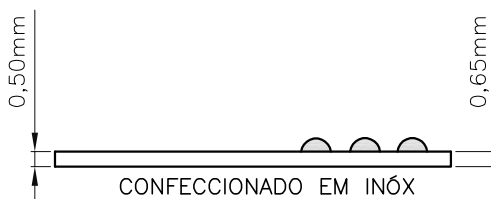

## BOTOEIRA DE PAVIMENTO COM E SEM INDICADORES

CÓDIGO ELEVATEC	DESIGNAÇÃO	FIG.
BP1-00T01	UM BOTÃO	01
BP1-00T02	UM BOTÃO E VISOR PARA DISPLAY	02
BP1-00T03	UM BOTÃO E DUAS SETAS	03
BP1-00T04	UM BOTÃO E DISPLAY COM SETAS	04
BP1-00T05	DOIS BOTÕES	05
BP1-00T06	DOIS BOTÕES E VISOR PARA DISPLAY	06
BP1-00T07	DOIS BOTÕES E DUAS SETAS	07
BP1-00T08	DOIS BOTÕES E DISPLAY COM SETAS	08
BP1-00T09	UM BOTÃO, CHAVE YALE E VISOR PARA DISPLAY	
BP1-00T10	UM BOTÃO E DOIS VISORES PARA DISPLAY	10
BP1-00T11	DOIS BOTÕES E DOIS VISORES PARA DISPLY	
BP1-00T12	UM BOTÃO E DUAS SETAS PANTOGRÁFICAS	12
BP1-00T13	TAMPA COM DOIS VISORES PARA DISPLAY	
BP1-00T14	TRÊS BOTÕES	
BP1-00T15	QUATRO BOTÕES	
BP1-00T16		
BP1-00T17		
BP1-00T18		
BP1-00T19		
BP1-00T20		
BP1-00T21		
BP1-00T22		
BP1-00T23		
BP1-00T24		

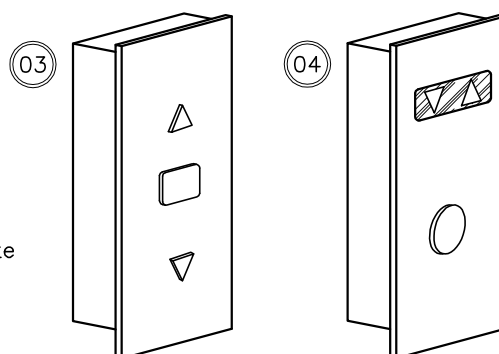
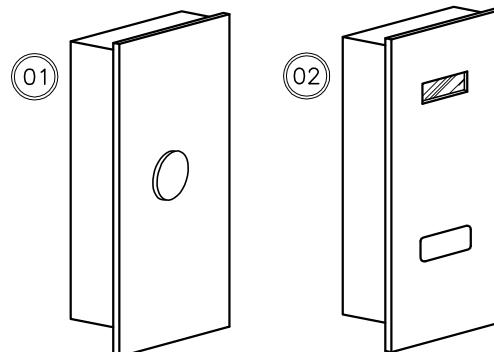

- Visores padrão no tamanho de 43x29 e 30x60 ou conforme pedido.

Seu dimensionamento pode ser; em nosso padrão, ou mediante amostra ou desenho. Modernizando seu elevador independente da marca ou ano de fabricação

As setas podem ser fornecidas:

A- Estampada e iluminada por lâmpada miniatura utilizando soquete E10. Lâmpadas podem ser fornecidas informando-se as especificações de Watts (W) E Ampère (A).

B- Gravada em Pantógrafo com led ao centro (Necessário fornecer a voltagem).

- Características:

As Botoeiras de Pavimento ELEVATEC, são fabricadas em aço inóx escovado; utilizando botões de comando com pulsadores em policarbonato (Série 1.000) ou revestimento em aço inóx (Série 2.000).

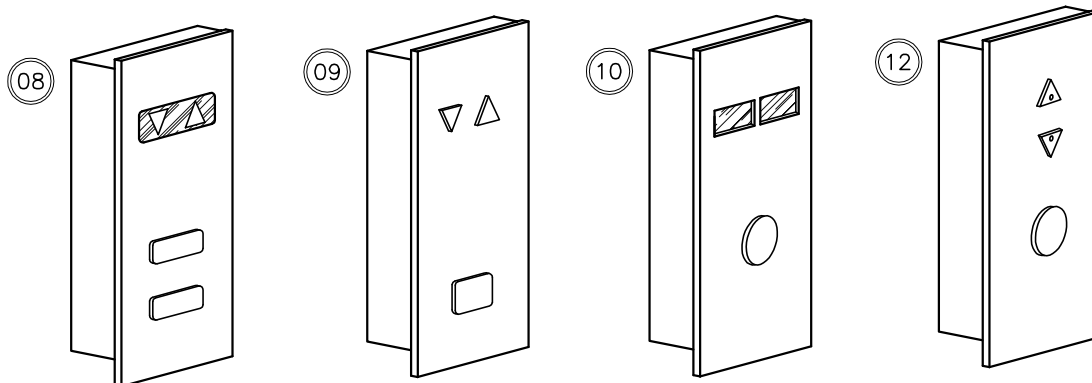
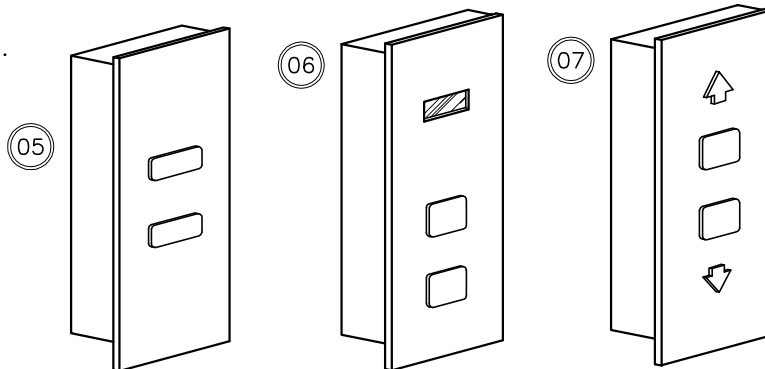

## BOTOEIRAS INDICADORAS DE POSIÇÃO

CÓDIGO ELEVATEC	TIPO	DESCRIÇÃO
BI1-01P03	PANTÓGRAFO	T-1 A 2 (3 PARADAS)
BI1-02P03	LIR-22	
BI1-03P03	LIQ-22	
BI1-04P03	LIG-28	T-1 A 3 (4 PARADAS)
BI1-01P04	PANTÓGRAFO	
BI1-02P04	LIR-22	
BI1-03P04	LIQ-22	
BI1-04P04	LIG-28	T-1 A 4 (5 PARADAS)
BI1-01P05	PANTÓGRAFO	
BI1-02P05	LIR-22	
BI1-03P05	LIQ-22	
BI1-04P05	LIG-28	T-1 A 5 (6 PARADAS)
BI1-01P06	PANTÓGRAFO	
BI1-02P06	LIR-22	
BI1-03P06	LIQ-22	
BI1-04P06	LIG-28	T-1 A 6 (7 PARADAS)
BI1-01P07	PANTÓGRAFO	
BI1-02P07	LIR-22	
BI1-03P07	LIQ-22	
BI1-04P07	LIG-28	T-1 A 7 (8 PARADAS)
BI1-01P08	PANTÓGRAFO	
BI1-02P08	LIR-22	
BI1-03P08	LIQ-22	
BI1-04P08	LIG-28	T-1 A 8 (9 PARADAS)
BI1-01P09	PANTÓGRAFO	
BI1-02P09	LIR-22	
BI1-03P09	LIQ-22	
BI1-04P09	LIG-28	T-1 A 9 (10 PARADAS)
BI1-01P10	PANTÓGRAFO	
BI1-02P10	LIR-22	
BI1-03P10	LIQ-22	
BI1-04P10	LIG-28	T-1 A 10 (11 PARADAS)
BI1-01P11	PANTÓGRAFO	
BI1-02P11	LIR-22	
BI1-03P11	LIQ-22	
BI1-04P11	LIG-28	T-1 A 11 (12 PARADAS)
BI1-01P12	PANTÓGRAFO	
BI1-02P12	LIR-22	
BI1-03P12	LIQ-22	
BI1-04P12	LIG-28	T-1 A 3 (13 PARADAS)
BI1-01P13	PANTÓGRAFO	
BI1-02P13	LIR-22	
BI1-03P13	LIQ-22	
BI1-04P13	LIG-28	

CÓDIGO ELEVATEC	TIPO	DESCRIÇÃO
BI1-01P15	PANTÓGRAFO	T-1 A 14 (15 PARADAS)
BI1-02P15	LIR-22	
BI1-03P15	LIQ-22	
BI1-04P15	LIG-28	T-1 A 15 (16 PARADAS)
BI1-01P16	PANTÓGRAFO	
BI1-02P16	LIR-22	
BI1-03P16	LIQ-22	
BI1-04P16	LIG-28	T-1 A 16 (17 PARADAS)
BI1-01P17	PANTÓGRAFO	
BI1-02P17	LIR-22	
BI1-03P17	LIQ-22	
BI1-04P17	LIG-28	T-1 A 17 (18 PARADAS)
BI1-01P18	PANTÓGRAFO	
BI1-02P18	LIR-22	
BI1-03P18	LIQ-22	
BI1-04P18	LIG-28	T-1 A 18 (19 PARADAS)
BI1-01P19	PANTÓGRAFO	
BI1-02P19	LIR-22	
BI1-03P19	LIQ-22	
BI1-04P19	LIG-28	T-1 A 19 (20 PARADAS)
BI1-01P20	PANTÓGRAFO	
BI1-02P20	LIR-22	
BI1-03P20	LIQ-22	
BI1-04P20	LIG-28	T-1 A 20 (21 PARADAS)
BI1-01P21	PANTÓGRAFO	
BI1-02P21	LIR-22	
BI1-03P21	LIQ-22	
BI1-04P21	LIG-28	T-1 A 21 (22 PARADAS)
BI1-01P22	PANTÓGRAFO	
BI1-02P22	LIR-22	
BI1-03P22	LIQ-22	
BI1-04P22	LIG-28	T-1 A 22 (23 PARADAS)
BI1-01P23	PANTÓGRAFO	
BI1-02P23	LIR-22	
BI1-03P23	LIQ-22	
BI1-04P23	LIG-28	T-1 A 23 (24 PARADAS)
BI1-01P24	PANTÓGRAFO	
BI1-02P24	LIR-22	
BI1-03P24	LIQ-22	
BI1-04P24	LIG-28	T-1 A 24 (25 PARADAS)
BI1-01P25	PANTÓGRAFO	
BI1-02P25	LIR-22	
BI1-03P25	LIQ-22	
BI1-04P25	LIG-28	

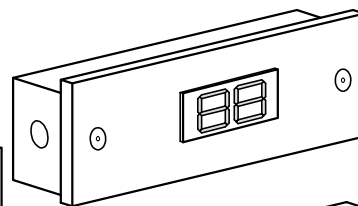

O EXEMPLO AO LADO É PARA DISPLAY DE SETE SEGMENTOS COM DOIS DÍGITOS

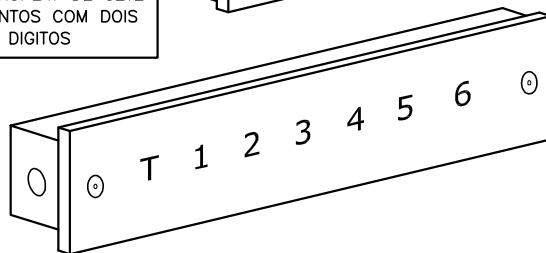

O EXEMPLO ACIMA E ABAIXO (CÓDIGO BI1-01 P07) UTILIZAM GRAVAÇÃO TIPO EM PANTÓGRAFO.

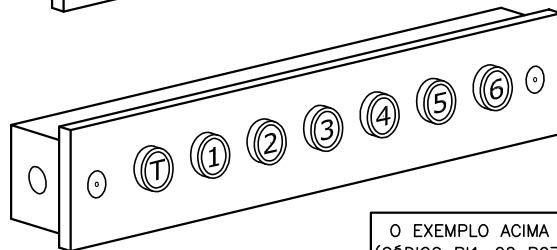
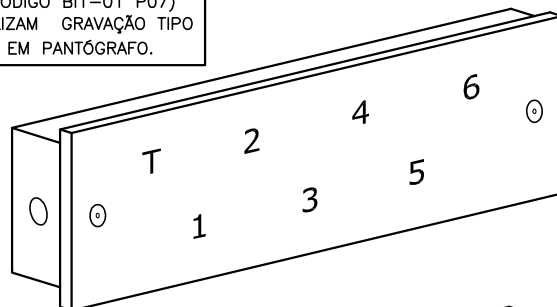

O EXEMPLO ACIMA (CÓDIGO BI1-02 P07) UTILIZA LENTES TIPO LIR - 22

- CARACTERÍSTICAS: AS BOTOEIRAS INDICADORAS DE POSIÇÃO ELEVATEC, SÃO FABRICADAS EM AÇO INOX ESCOVADO, UTILIZANDO: GRAVAÇÃO DOS NÚMEROS EM PANTÓGRAFO, OU LENTES INDICADORAS TIPO: LIR-22, LIQ-22 OU LIG-28 CONFORME SEU CRITÉRIO. SENDO ESSES MODELO RETRO-ILUMINADOS LAMPADA MINIATURA COM SOQUETE E10. A BOTOEIRA INDICA DORA DE POSIÇÃO, PODERÁ UTILIZAR DISPLAY DIGITAL DE SETE SEGMENTOS COM DOIS DÍGITOS, MODERNIZANDO ELEVADORES, INDEPENDENTE DE MARCA OU ANO DE FABRICAÇÃO.  
 - PODEMOS FORNECER QUALQUER TIPO DE BOTOEIRA INDICADORA DE POSIÇÃO, MEDIANTE AMOSTRA OU DESENHO

O EXEMPLO AO LADO (CÓDIGO BI1-03 P13) UTILIZA LENTES TIPO LIG - 22

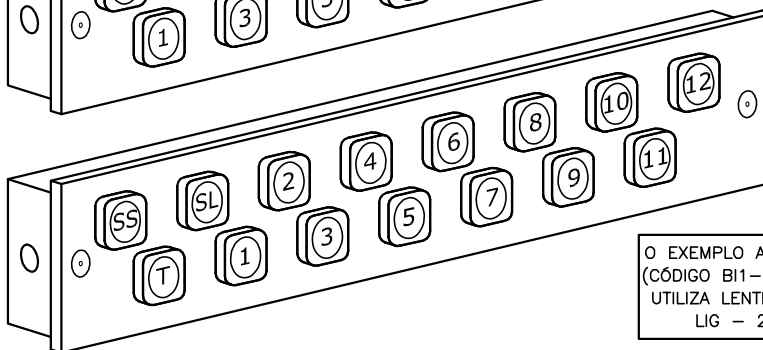
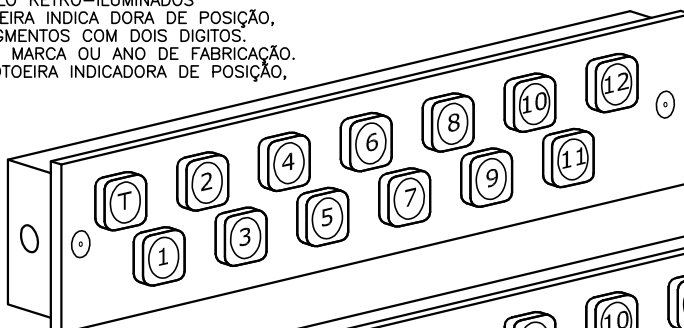

O EXEMPLO AO LADO (CÓDIGO BI1-04 P15) UTILIZA LENTES TIPO LIG - 28

## COMANDOS COMPUTADORIZADOS 41 FA/ CA

Os Comandos computadorizados ELEVATEC foram idealizados para controlar e modernizar, através de um microcontrole de última geração, qualquer tipo de elevador em edifícios residenciais, comerciais e industriais. Independente de sua marca ou ano de fabricação. O fato de quase não possuir partes eletromecânicas e o controle das operações estar permanentemente supervisionado por um "microcontrolador" torna-o extremamente eficiente fornecendo maior número de estratégias, segurança e rapidez no atendimento de seus usuários. Outro benefício é o seu baixo consumo de energia, comparado com os comandos a relé. A alta tecnologia digital implantada permitiu a construção de um comando de dimensões reduzidas, fácil manutenção e de baixo custo. Uma das características principais dos comandos Elevatec da série 41FA e a utilização do Terminal Remoto (TR) ou "microcomputado (PC)" para ajuste de parâmetro e diagnóstico destes.

COMANDO COM RESISTÊNCIA		
CÓDIGO ELEVATEC	MOTOR (HP)	VELOCIDADE DO MOTOR
CC41-01P05	5	1
CC41-02P05		2
CC41-01P07	7.5	1
CC41-02P07		2
CC41-01P10	10	1
CC41-02P10		2
CC41-01P15	15	1
CC41-02P15		2
CC41-01P20	20	1
CC41-02P20		2
CC41-01P25	25	1
CC41-02P25		2

COMANDO SEM RESISTÊNCIA		
CÓDIGO ELEVATEC	MOTOR (HP)	VELOCIDADE DO MOTOR
CC41-03P05	5	1
CC41-04P05		2
CC41-03P07	7.5	1
CC41-04P07		2
CC41-03P10	10	1
CC41-04P10		2
CC41-03P15	15	1
CC41-04P15		2
CC41-03P20	20	1
CC41-04P20		2
CC41-03P25	25	1
CC41-04P25		2

### CARACTERÍSTICA:

- Abertura e fechamento da porta de cabine através de botões;
- Acesso a programação do comando através de Terminal Remoto (TR) para ajuste de parâmetros e diagnóstico;
- Armário de comando com gabinete fechado em aço;
- Andar de estacionamento programável;
- Andar de estacionamento de incêndio programável;
- Botoneira de comando para manutenção;
- Detecção e cancelamento de chamadas falsas;
- Diagnóstico automático de vários tipos de avarias com exibição no display através de código de falta;
- Elevadores até 24 paradas;
- Gongo Eletrônico;
- Indicador de Posição Digital (IPD) através de display de 07 segmentos, e matriz de pontos.
- Manual e esquema elétrico para instalação e funcionamento assim como treinamento gratuito em nossa fábrica, utilizando simulador mecânico que representa fielmente as condições de operações do elevador;
- Máquinas de 1 e 2 velocidades acionadas por meio de contadora de primeira linha;
- Máquina acionada através de inversor de frequência variável;
- Operação de emergência em caso de incêndio;
- Operação em manual para inspeção;
- Portas de andar: manual e automática;
- Portas de cabine: manual e automática;
- Par e Ímpar;
- Proteção contra falsa e inversão de fase;
- Proteção do motor de tração por relé térmico;
- Proteção do motor de Operação de Porta;
- Rampa magnética;
- Reostato de Partida (RA e RB);
- Saída para terminal de PC para controle de Porta-ria e alteração de tráfego;
- Seletor composto de: sensor ótico, pantalhas e fixadores;
- Seletivo coletivo simples;
- Seletivo coletivo na descida;
- Seletivo coletivo na subida e na descida;
- Sinalização de botões de chamado por Led
- Ventilação do motor de tração.

COMANDO 41FA/VVVF	
CÓDIGO ELEVATEC	MOTOR (HP)
CC41-00P05	5
CC41-00P07	7.5
CC41-00P10	10
CC41-00P15	15
CC41-00P20	20
CC41-00P25	25
CC41-00P30	30

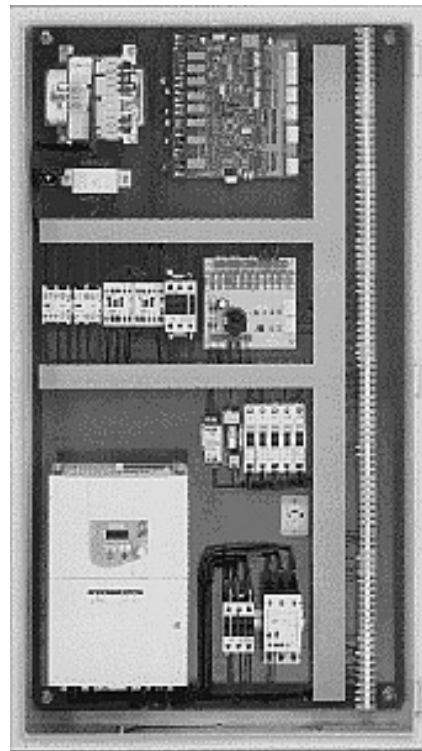

### OPCIONAIS:

- Anunciador de chegada através de sintetizador de voz;
- Barreira infravermelha para reabertura de porta (fotocélula);
- Barreira infravermelha multifeixo para reabertura de porta com altura de 2.0m;
- Botoneira de inspeção;
- Desenvolvimento de estratégias especiais de acordo com a necessidade de cada cliente;
- Display de 07 segmentos;
- Display de matriz de pontos;
- Kit de reparos, para permitir que sua própria empresa possa
- Operação Duplex (2 carros);
- Programa para manutenção do elevador;
- Renivelamento automático e manual;
- Terminal Remoto (TR) para alteração de parâmetros e diagnóstico;
- Ventilação de cabine;
- Outros;

## COMANDOS COMPUTADORIZADOS 10 FA / CA, 31 FA / CA, 51 FA / CA E VF

Apresentamos uma nova linha de comandos, utilizando a última palavra em acionamento, o controle de frequência variável. O motor da máquina de tração pode operar com a máxima eficiência em todas as faixas de velocidades. Com a propriedade de acelerar e desacelerar a máquina de tração, permitindo assim partidas e paradas com grande suavidade.

– Até 32 paradas.

COMANDO COM RESISTÊNCIA			COMANDO SEM RESISTÊNCIA		
CÓDIGO ELEVATEC	MOTOR (HP)	VELOCIDADE DO MOTOR	CÓDIGO ELEVATEC	MOTOR (HP)	VELOCIDADE DO MOTOR
CC51-01P05	5	1	CC51-03P05	5	1
CC51-02P05		2	CC51-04P05		2
CC51-01P07	7,5	1	CC51-03P07	7,5	1
CC51-02P07		2	CC51-04P07		2
CC51-01P10	10	1	CC51-03P10	10	1
CC51-02P10		2	CC51-04P10		2
CC51-01P15	15	1	CC51-03P15	15	1
CC51-02P15		2	CC51-04P15		2
CC51-01P20	20	1	CC51-03P20	20	1
CC51-02P20		2	CC51-04P20		2
CC51-01P25	25	1	CC51-03P25	25	1
CC51-02P25		2	CC51-04P25		2

### 51 FA / CA

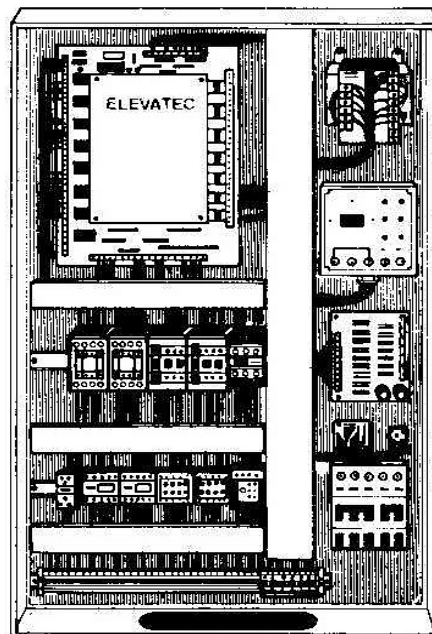

COMANDO 51FA/VVF	
CÓDIGO ELEVATEC	MOTOR (HP)
CC51-00P05	5
CC51-00P07	7.5
CC51-00P10	10
CC51-00P15	15
CC51-00P20	20
CC51-00P25	25
CC51-00P30	30

### 31 FA / CA

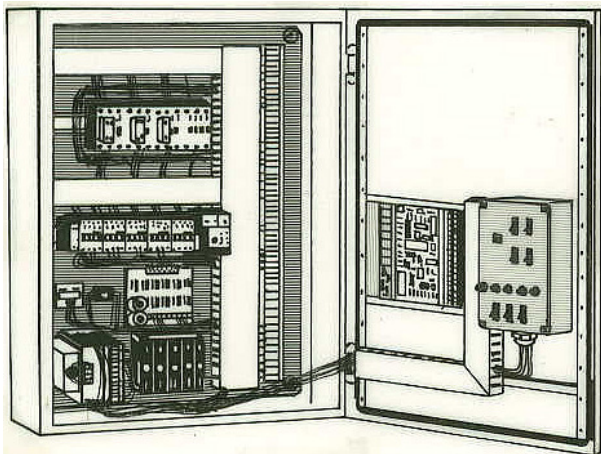

COMANDO 31FA/CA SEM RESISTÊNCIA			COMANDO 31FA/CA COM RESISTÊNCIA		
CÓDIGO ELEVATEC	MOTOR (HP)	VELOCIDADE DO MOTOR	CÓDIGO ELEVATEC	MOTOR (HP)	VELOCIDADE DO MOTOR
CC31-01P07	7,5	1	CC31-03P07	7,5	1
CC31-02P07		2	CC31-04P07		2
CC31-01P10	10	1	CC31-03P10	10	1
CC31-02P10		2	CC31-04P10		2
CC31-01P15	15	1	CC31-03P15	15	1
CC31-02P15		2	CC31-04P15		2

Desenvolvido para instalações de pequeno porte, suas características básicas são:

- 32 paradas sem sinalização de botões;
- Indicador de posição digital (I.P.D);
- 1 ou 2 velocidades e VVF
- Diversas outras funções programáveis.

### 10 FA / CA

Desenvolvido para instalações de pequeno porte, suas características básicas são:

- 4 paradas;
- 1 e 2 velocidades;
- Andar de estacionamento programável;
- Coletivo Simples;
- Operador de porta automática;
- Diversas outras funções programáveis.

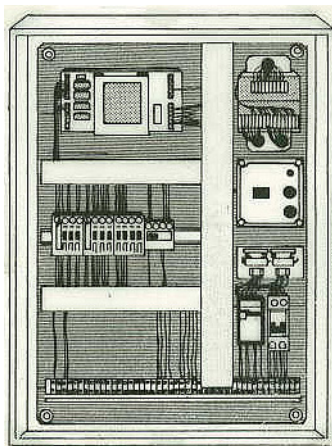

COMANDO 10FA/CA COM RESISTÊNCIA		
CÓDIGO ELEVATEC	MOTOR (HP)	VELOCIDADE DO MOTOR
CC10-05P03	3,0	1
CC10-06P03		2
CC10-05P03	5,0	1
CC10-06P03		2
CC10-05P07	7,5	1
CC10-06P07		2
CC10-05P10	10	1
CC10-06P10		2

**COMPONENTES E ACESSÓRIOS PARA COMANDO 51FA**

CÓDIGO ELEVATEC	ACESSÓRIOS PARA COMANDO		FIG.
CC1-00A01		A = 21 B = 25	01
CC1-00A02	DISPLAY DE 7 SEGMENTOS (COM TRANSFORMADOR)	A = 28 B = 40	
CC1-00A03	(SEM TRANSFORMADOR)	A = 70 B = 95	
CC1-00A04	DISPLAY UNIVERSAL -FORA DE PRODUÇÃO	A = 20 B = 34	02
CC1-00A05		A = 20 B = 34	
CC1-00A06	DISPLAY DE MATRIZ DE PONTOS		03
CC1-00A07	DISPLAY MICROPROCESSADO (3F)	25 mm	04
CC1-00B07		38 mm	
CC1-00A08	DISPLAY UNIVERSAL DE 7 SEGMENTOS COM SETA		05
CC1-00A09	FALTA DE INVERSÃO DE FASE		06
CC1-00A10	PLACA CONTROLADORA 31/FA		07
CC1-00A11	PLACA CONTROLADORA 51/FA		08
CC1-00A12	PLACA DECODIFICADORA		09
CC1-00A13	DISPLAY SERIAL COM SETAS		10
CC1-00A14	DISPLAY SERIAL GSS COM SETA SEQUENCIAL		11
CC1-01A14	DISPLAY SERIAL COM 1 SETA		11
CC1-02A14	DISPLAY SERIAL SEM SETAS		11
CC1-00A15	FONTE PARA DISPLAY SERIAL 3A		12
CC1-00D15	CIRCUITO PROLONGADOR DE PULSO		13
CC1-01A15	FONTE PARA DISPLAY SERIAL 6A		12
CC1-02A15	FONTE PARA SETA 24Vcc 3A		14
CC1-03A15	FONTE PARA SETA 24Vcc 6A		14
CC1-04A15	KIT 41/FA (PLACA, CD, CABO E TRAFÓ)		14

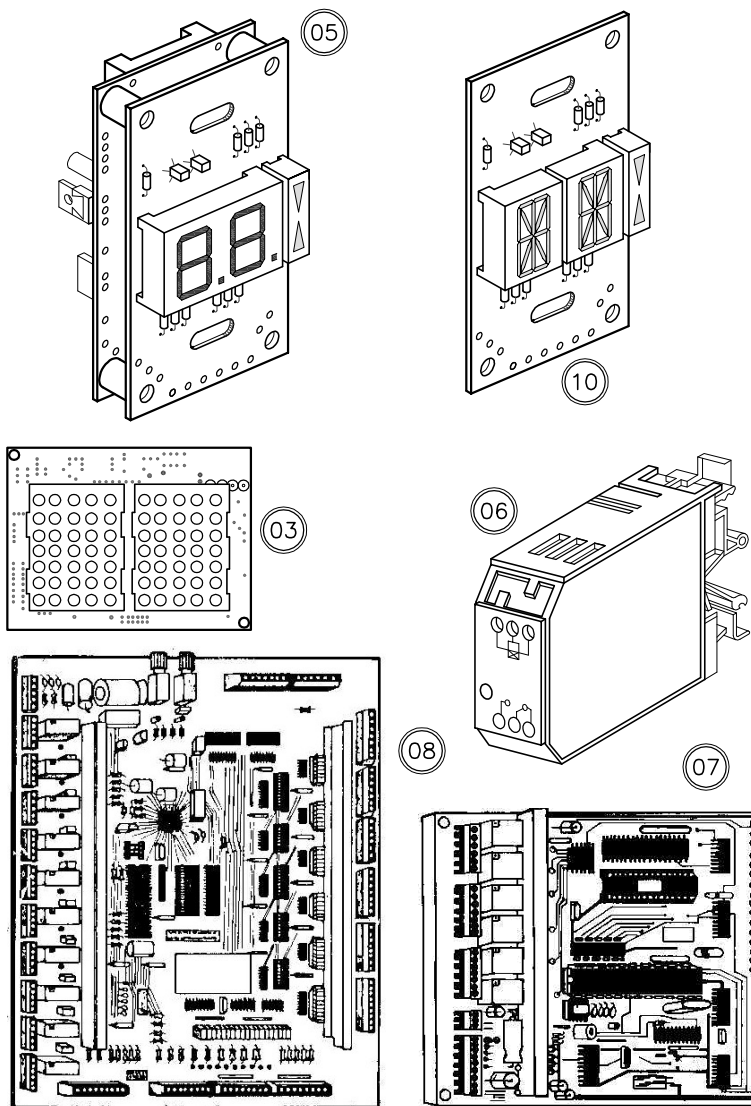
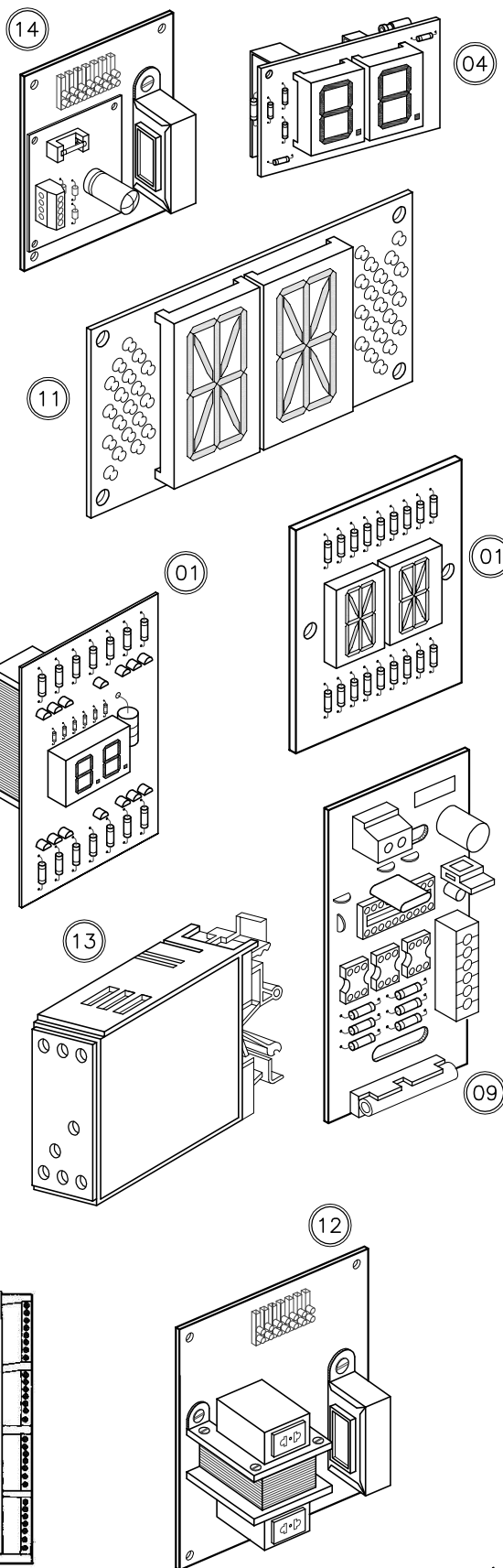



## COMPONENTES E ACESSÓRIOS PARA COMANDO 51FA

CÓD.ELEVATEC	ACESSÓRIOS PARA COMANDO	FIG.
CC1-03A14	BARREIRA INFRAVERMELHA DE FEIXO SIMPLES	01
CC1-01B15	BARREIRA INFRAVERMELHA MULTIFEIXO	ESPESSURA – 14mm
CC1-00B15		ESPESSURA – 33mm
CC1-00A16	BOTOEIRA DE INSPEÇÃO	03
CC1-00A17	GONGO ELETRÔNICO	04
CC1-00A18	PLACA CONTROLADORA 10FA – 4 PARADAS	05
CC1-00A19	SENSOR INFRAVERMELHO PARA SELETOR (24 Vcc – NA NF)	06
CC1-00A20	TERMINAL REMOTO	07
CC1-00A21	SENSOR MAGNÉTICO	08
CC1-00A22	IMÃ PARA SENSOR MAGNÉTICO	09
CC1-00A23	RELE DE 24 Vcc 1NA – NF COM SUPORTE	10
CC1-00A24	SETAS	600 SO
CC1-00A25		SEQUENCIAL
CC1-00A26	ANUNCIADOR VOCAL	13
CC1-00A27	PLACA CONTROLADORA 41FA 24 PARADAS	14
CC1-00A28	MEMORIA EEPROM	
CC1-00A29	SELETOR ATRAVÉS DE SENSOR INFRAVERMELHO (SEM LIMITES)	
CC1-00A30	PLACA PARA FONTE, F.F, PROTEÇÃO DE PORTA	PQC – 03
CC1-00A31		PQC – 02
		PQC – 01
CC1-00A32	TRANSFORMADOR 220/110V/9+9 (300W)	16
CC1-00A33	TRANSFORMADOR 220/110V/13,5V PARA INTERFONE	16
CC1-00A34	TRANSFORMADOR 20+20 COM SUPORTE PARA COMANDO	16
CC1-00A35	PLACA RETIFICADORA P/ COMANDO 51/FA	15
CC1-00R36	PLACA RETIFICADORA P/ RAMPA MAGNÉTICA	15
CC1-00A37	TRANSFORMADOR 110/220V 100W P/ RAMPA MAGNÉTICA	16
CC1-00A38	PIC PARA DISPLAY UNIVERSAL	
CC1-00A39	BOTOEIRA DE FUNDO DE POÇO	17
CC1-00A40		

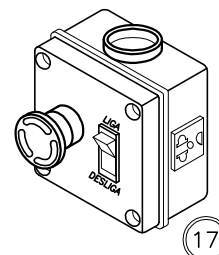
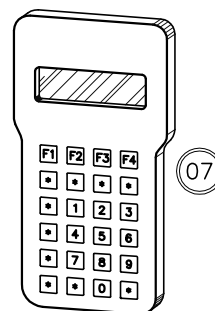
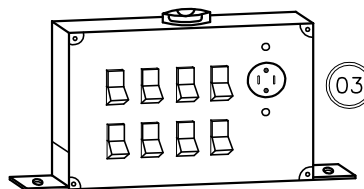

– Os componentes não relacionados na tabela acima poderão ser fornecidos mediante pedido.

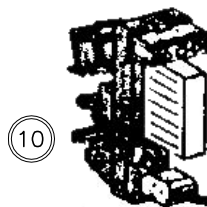
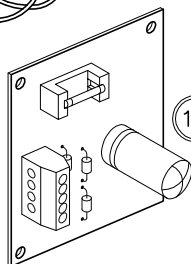
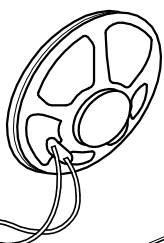
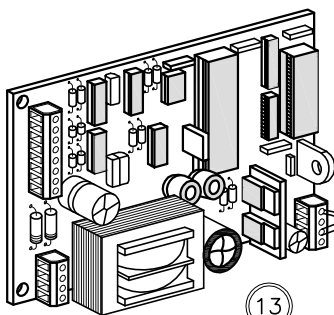
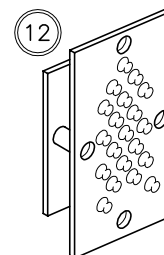
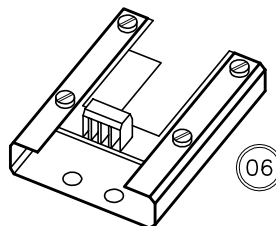
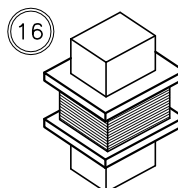
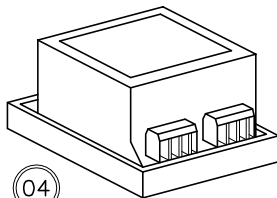
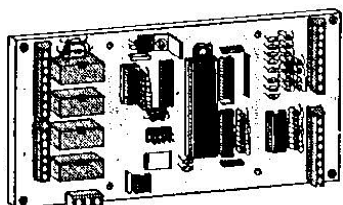

14

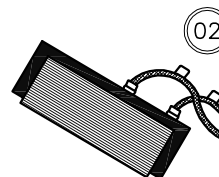
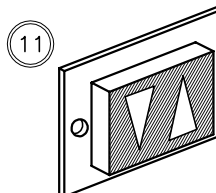
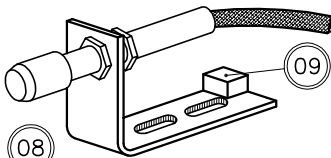
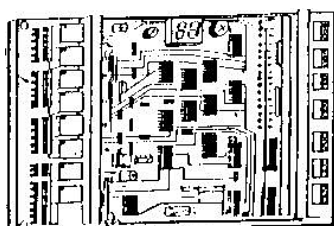

## COMPONENTES ELÉTRICOS

CÓDIGO ELEVATEC	COMPONENTES		FIG.				
CE1-00C01	CABOS DE COMANDO		01				
CE1-00C02		9x16 (AWG)					
CE1-00C03		9x18 (AWG)					
CE1-00C04	CAPACITORES (CONDENSADORES)	MEDIANTE CÓDIGO µFxV OU AMOSTRA	02				
CE1-00C05		200 µFx100V COM SUPORTE	03				
CE1-00C06	CHAVE TIPO YALE		04				
CE1-00C07	DIODO	POTÊNCIA	05				
CE1-00C08	(MEDIANTE CÓDIGO OU AMOSTRA)	RETIFICADOR	06				
CE1-00C09	ILUMINAÇÃO DE EMERGÊNCIA		07				
CE1-01C09	SIRENE		22				
CE1-00C10		CARTUCHO	08				
CE1-00C11	FUSÍVEIS MEDIANTE CÓDIGO (A x V) OU AMOSTRA	DIAZED	09				
CE1-00C12		FACA	10				
CE1-00C13		NH	11				
CE1-00C14		VDE	12				
CE1-00C15	LÂMPADAS	BAIONETA DE 6 A 110 V	13				
CE1-00C16		MINIATURA DE 6 A 110 V PARA SOQUETE E-10	14				
CE1-00C17		NEON	15				
CE1-00C18		TORPEDO DE 6 A 60 V	16				
CE1-00C19	MICRORRUTUR, MEDIANTE CÓDIGO OU AMOSTRA		17				
CE1-00C20		10K					
CE1-00C21	POTENCIÔMETRO DE FIO	30K	18				
CE1-00C22		50K					
CE1-00C23	RELÉ MINIATURA, MEDIANTE CÓDIGO OU AMOSTRA		19				
	AMPERES	RELÉ TÉRMICO					
			220V		380V		440V
		KW	HP	KW	HP	KW	HP
CE1-00T01	2,5 - 4	0,75	1,0	1,5	2,0	1,5	2,0
CE1-00T02	4 - 6	1,1	1,5	2,2	3,0	2,2	3,0
CE1-00T03	5,5 - 8	1,8	2,5	3,0	4,0	3,0	4,0
CE1-00T04	7 - 10	2,2	3,0	4,0	5,5	3,7	5,0
CE1-00T05	10 - 13	3,0	4,0	5,5	7,5	5,5	7,5
CE1-00T06	13 - 18	4,0	5,5	7,5	10	7,5	10
CE1-00T07	18 - 25	5,5	7,5	11	15	11	15
CE1-00T08	23 - 32	7,5	10	15	20	15	20
CE1-00T09	30 - 40	10	13,5	18,5	25	18	25
CE1-00T10	38 - 50	11	15	22	30	22	30
CE1-00T11	48 - 57	15	20	25	35	30	40
CE1-00T12	57 - 66	18,5	25	30	40	37	50
CE1-00C24	CONTATORA DIVERSAS		21				

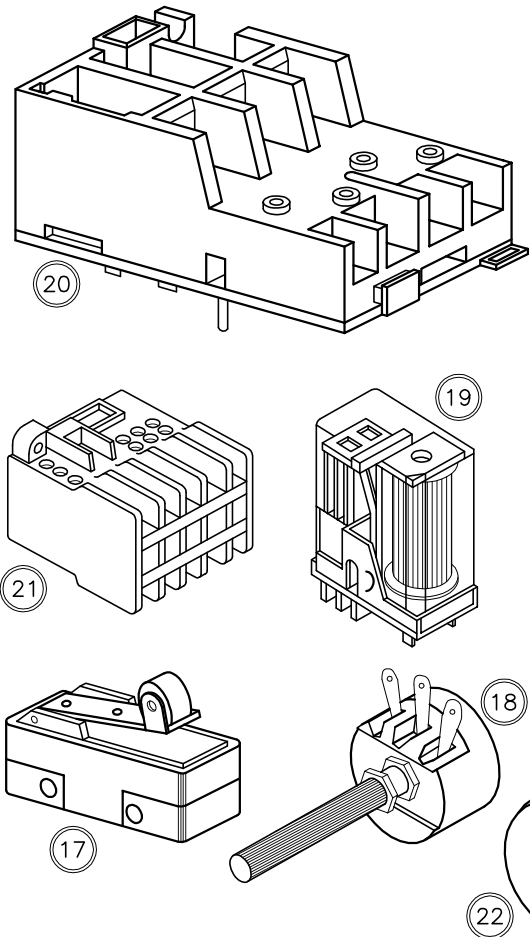
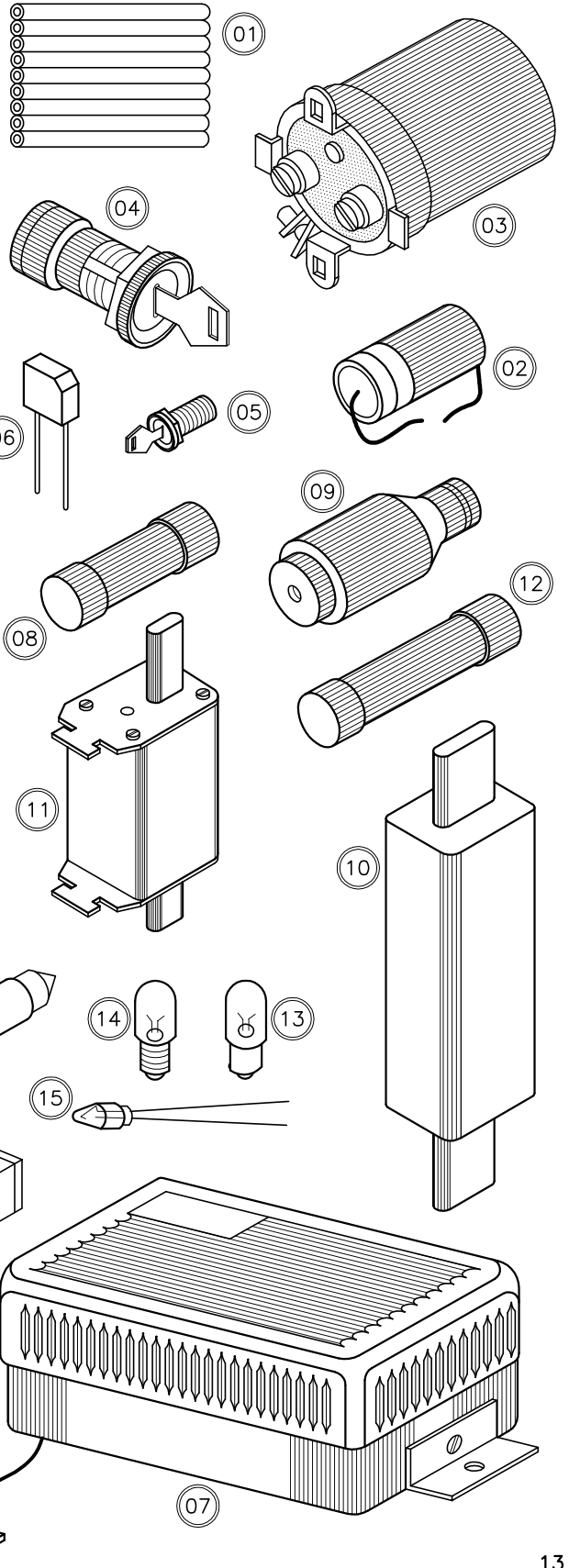

## COMPONENTES ELÉTRICOS

CÓDIGO ELEVATEC	COMPONENTES		FIG.
CE1-00C24	RESISTÊNCIAS FIXAS	10Ω A 10KΩx5W	01
CE1-00C25		10Ω A 10KΩx10W	02
CE1-00C26		10Ω A 10KΩx30W	03
CE1-00C27	RESISTÊNCIAS AJUSTÁVEIS	3,0Ω A 10KΩx30W	04
CE1-00C28		10Ω A 50KΩx100W	05
CE1-00C29		10Ω A 100KΩx200W	06
CE1-00C30	RESISTÊNCIAS AJUSTÁVEIS PARA MOTOR	0,5Ω A 15KΩx400W	07
CE1-00C31		100Ω x 120W	05
CE1-00C32		0,8Ω x 400W	07
CE1-00C33		1,8Ω x 400W	07
CE1-00C34	RETIFICADOR COM DISSIPADOR MONOFÁSICO		08
CE1-00C35	RETIFICADOR COM DISSIPADOR TRIFÁSICO		09
CE1-00C36	TIRISTORES, MEDIANTE CÓDIGO OU AMOSTRA	TIPO MÓDULO	10
CE1-00C37		TIPO ROSCA	11
CE1-00C38	VÁLVULAS, MEDIANTE CÓDIGO OU AMOSTRA		12
CE1-00C39	LIMITADOR DE VELOCIDADE		13
CE1-00C40	CONTATOS ELÉTRICOS		14
CE1-00C41		PORTA DE PAVIMENTO AUTOMÁTICA	15
CE1-00C42		PORTA CONTATO SIMPLES	16
CE1-00C43		PORTA CONTATO DUPLO	17
CE1-00C44	FIAÇÃO DE CAIXA E POÇO		
CE1-00C45	FIAÇÃO DE CABINE		
CE1-00C46	CONDUITE		

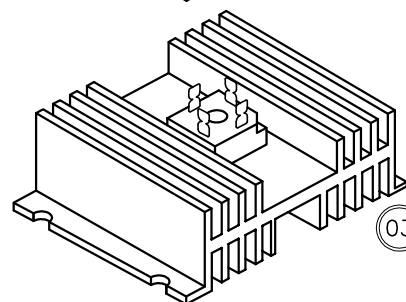
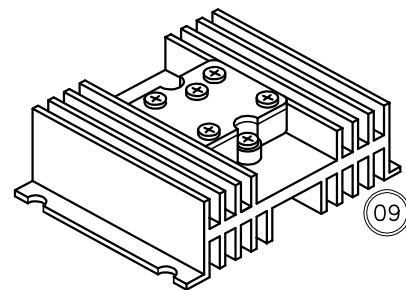

– Os componentes não relacionados na tabela acima poderão ser fornecidos mediante pedido.

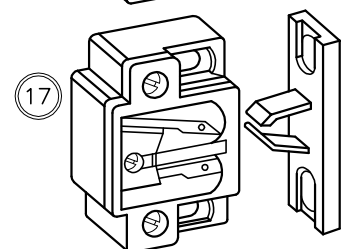
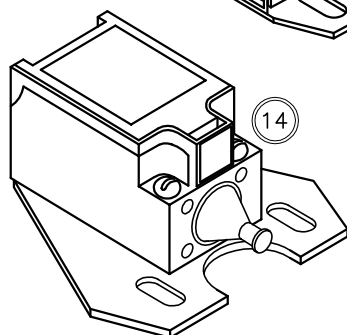
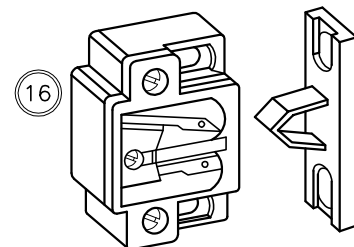
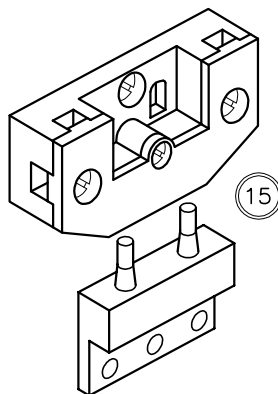
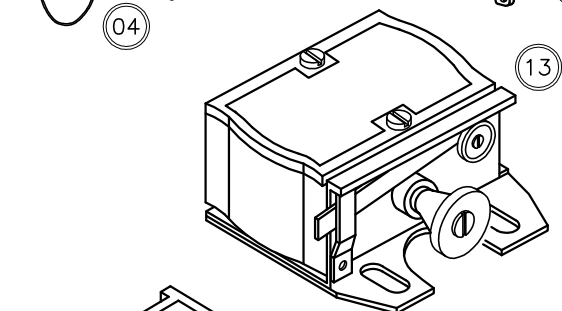
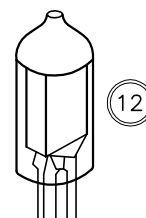
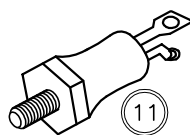
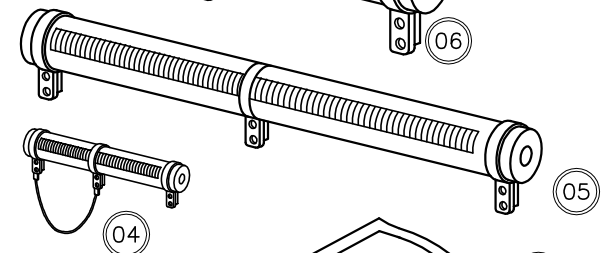
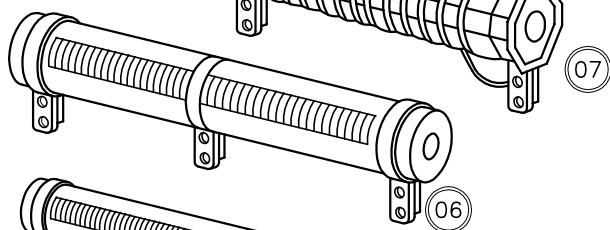
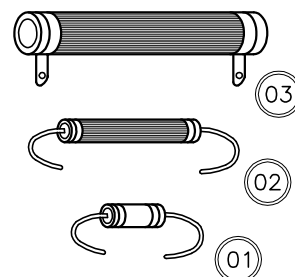
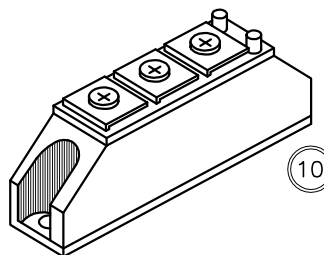
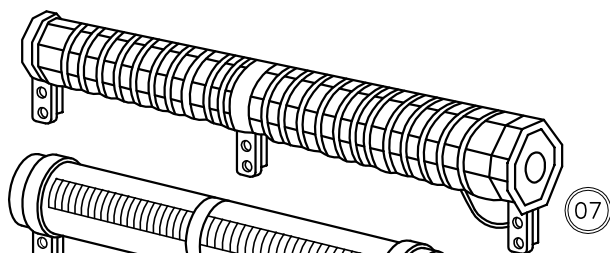

**COMPONENTES MECÂNICOS**

CÓDIGO ELEVATEC	COMPONENTES	FIG.
CM1-00C01	CABOS DE AÇO POLIDO	01
CM1-00C02		
CM1-00C03		
CM1-00C04		
CM1-00C05	CABOS DE AÇO POLIDO ESPECIAS PARA ELEVADORES (8x19) COM ALMA DE FIBRA (AF)	02
CM1-00C06		
CM1-00C07		
CM1-00C08	DOBRADIÇAS PARA PORTA DE PAVIMENTO	03
CM1-00C09		
CM1-00C10	FECHADOR DE PORTA GEMICLO	04
CM1-00C11		
CM1-00C12		
CM1-00C13	FECHADOR DE PORTA HIDRÁULICO MECA	05
CM1-00C14		
CM1-00C15		
CM1-00C16	PARAFUSO PHILIPS $\varnothing 3/16$ X 1"	11
CM1-01C17		
CM1-01C17	PARAFUSO ANTI VÂNDALO $\varnothing 3/16$ X 1"	29
CM1-02C17	PRESILHA PARA PARAFUSO $\varnothing 3/16$ "	30
CM1-00C18	PLACA DE INDICAÇÃO COM NÚMERO DO PAVIMENTO	12
CM1-00C19	TAPA VISTA	13
CM1-00C20		
CM1-00C21	ROLAMENTOS MEDIANTE CÓDIGO OU AMOSTRA	14
CM1-00C22		
CM1-00C23		
CM1-00C24		
CM1-00C25		
CM1-00C26	SOLEIRA EM PERFIL DE ALUMÍNIO COM ANTI-DERRAPANTE	19
CM1-00C27		
CM1-00C28		
CM1-00C29	TIRANTE COM COPO PARA CABO DE AÇO	23
CM1-00C30		
CM1-00C31	TIRANTE	24
CM1-00C32		
CM1-00C33		
CM1-00C34	ILHÓS DE EMERGÊNCIA PARA PORTA	25
CM1-00C35		
CM1-00C36	CHAVE	26
CM1-00C37		
CM1-00C38	LIMITADOR DE VELOCIDADE	27
CM1-00C39		
CM1-00C40	LIMITADOR DE VELOCIDADE	28
CM1-00C41		

Os componentes não relacionados na tabela acima poderão ser fornecidos mediante pedido.

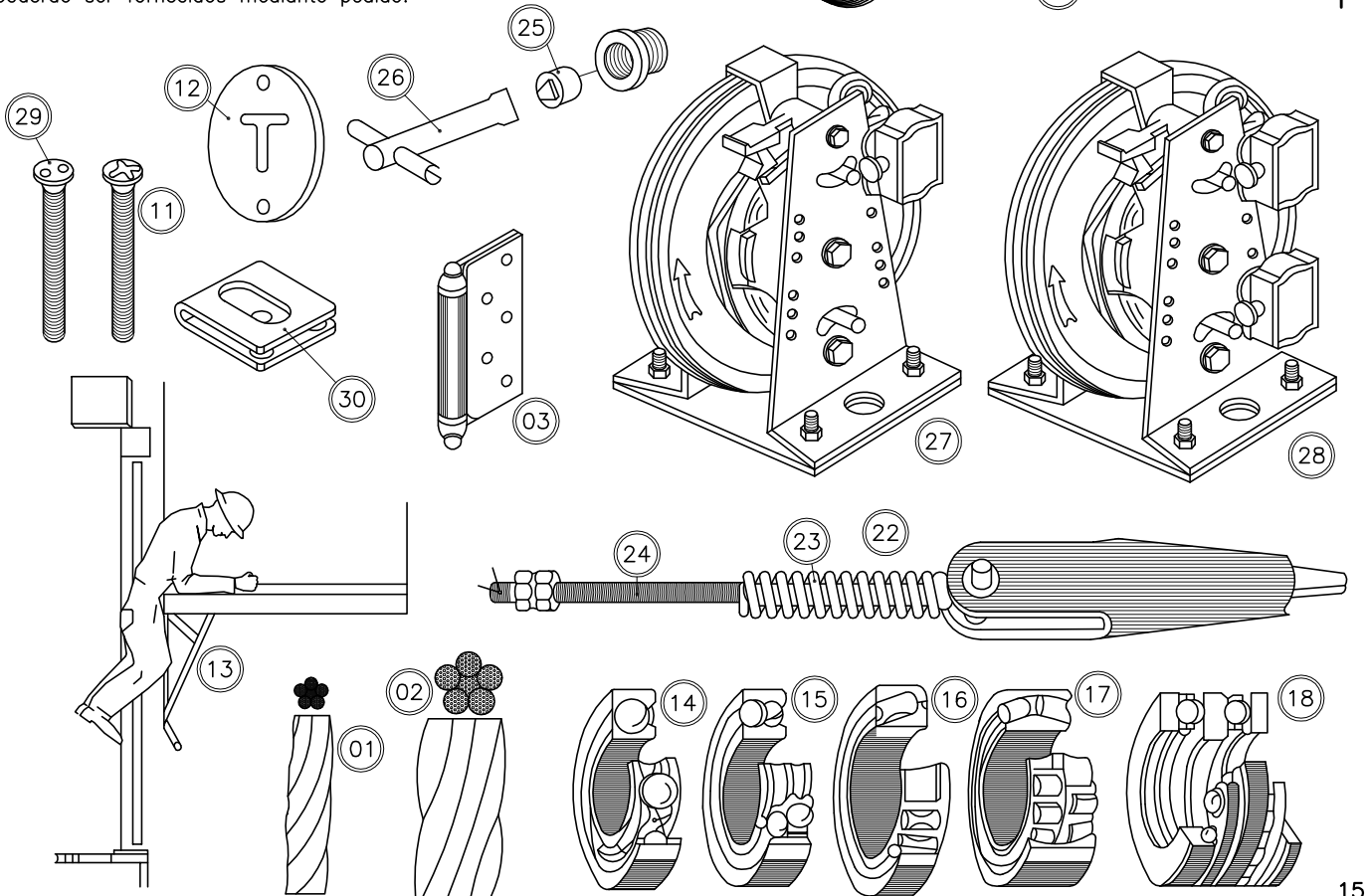
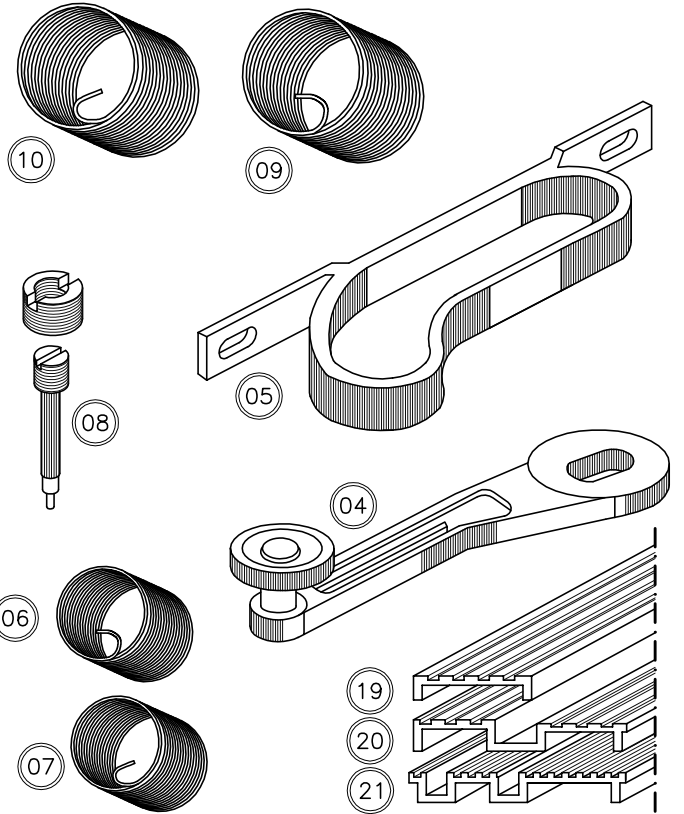

## CONJUNTO DE OPERADOR AUTOMÁTICO DE PORTA DE CORRER

CÓDIGO ELEVATEC	TIPO DE FECHAMENTO	FIGURA
OP1-01T00	LATERAL PARA PORTA PANTOGRÁFICA	01
OP1-02T00	LATERAL PARA PORTA DE UMA FOLHA	
OP1-03T00	LATERAL PARA PORTA DE DUAS FOLHAS	

CÓDIGO ELEVATEC	COMPONENTES PARA REPOSIÇÃO	FIG.
OP1-00R02	ALAVANCA AUXILIAR	02
OP1-00R03	ALAVANCA PRINCIPAL	03
OP1-00R04	AMORTECEDOR HIDRÁULICO	04
OP1-00R05	BARRA DE SUSPENSÃO PARA UMA FOLHA	05
OP1-00R06	BARRA DE SUSPENSÃO PARA DUAS FOLHAS	06
OP1-00R07	BASE PARA MOTOR	07
OP1-00R08	BUCHA PARA ESTICADOR EM NYLON	08
OP1-00R09	BUCHA PARA MANCAL EM NYLON	09
OP1-00R10	CALÇO PARA CARRETILHA	10
OP1-00R11	CARRETILHA PARA SUSPENSÃO DE PORTA	11
OP1-00R12	CONJUNTO REDUTOR (CARRETEL)	12
OP1-00R13	CONTATO (1NA - 1NF)	13
OP1-00R14	CORRENTE COM UNIÃO	14
OP1-00R15	COXIM	15
OP1-00R16	EIXO PARA ENGENRAGEM	16
OP1-00R17	ENGENRAGEM EM AÇO COM BASE (14 DENTES)	17
OP1-00R18	ENGENRAGEM HELICOIDAL EM BRONZE (90 DENTES)	18
OP1-00R19	ESTICADOR GRANDE	19
OP1-00R20	ESTICADOR PEQUENO	20
OP1-00R21	EXCÊNTRICO PARA CARRETILHA	21
OP1-00R22	MANCAL	22
OP1-00R23	MOTOR	23
OP1-00R24	MOTOR COM REDUTOR	24
OP1-00R25	ARTICULAÇÃO	25
OP1-00R26	COMPLETA DIREITA	26
OP1-00R27	COMPLETA ESQUERDA	26
OP1-00R28	ROLDANA	27
OP1-00R29	RAMPA	28
OP1-00R30	TIRANTE	29
OP1-00R31	ROLDANA PARA CARRETILHA COM ROLAMENTO	30
OP1-00R32	ROLDANA PARA CARRETILHA SEM ROLDAMENTO	31
OP1-00R33	SUPORTE PARA PRIMEIRA FOLHA	32
OP1-00R34	SUPORTE PARA SEGUNDA FOLHA	33
OP1-00R35	TORRE COM VOLANTE	34
OP1-00R36	TORRE COMPLETA (FIGURAS: 4, 13, 14, 15, 24 e 34)	35
OP1-00R37	EIXO PARA ROLDANA DA CARRETILHA P/ SUSPENS.	36
OP1-00R38	BORRACHA PARA CORRENTE	37
OP1-00R39	BUCHA DE NYLON P/ AMOR TECEDOR	37

– CARACTERÍSTICAS: São equipamentos totalmente automáticos de construção sólida e robusta, acionados por motor de 1/4 HP (220 V/ 600 RPM), outras tensões sobre consulta, e acoplado a um redutor de engrenagem helicoidal que fornece movimentos suaves e regulares no acionamento da porta, sua fretagem é feita através de amortecedor hidráulico com grande capacidade de regulagem. Os conjuntos utilizam alavanca de acionamento reversível podendo operar para fechamento de porta do lado direito ou esquerdo.

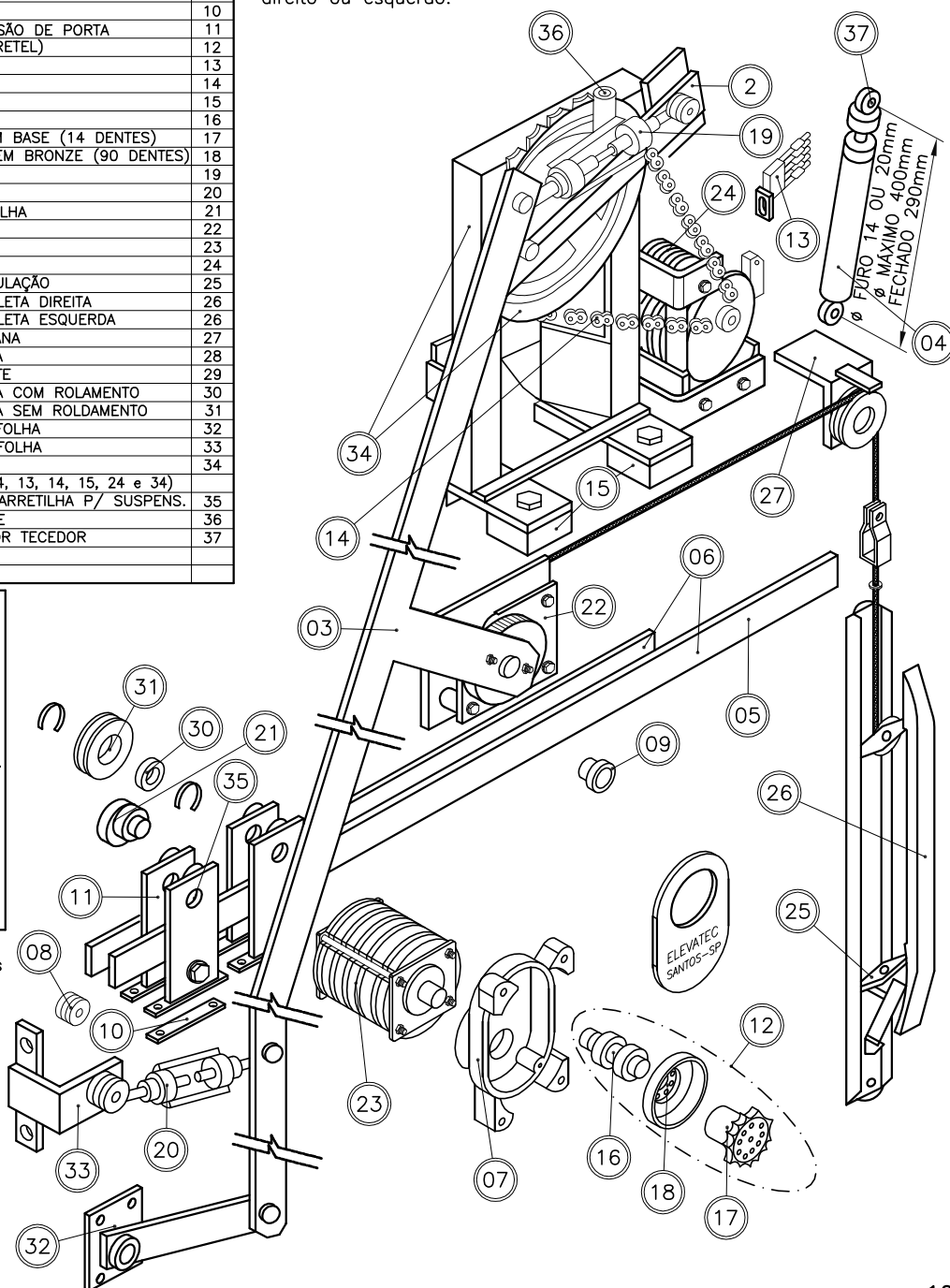

– No conjunto, do Operador Automático de Porta de Correr Lateral não fazem parte as figuras: 5,6 e 26.

– No conjunto, Lateral para Porta Pantográfica, (OP1-01 T00) não fazem parte as figuras: 11,20 e 33.

– No conjunto, Lateral para Porta de 1 folha, (OP1-02 T00) não fazem parte as figuras: 20 e 33.

– As figuras 5, 6, 26 e 27 são opcionais.

– Os componentes não relacionados na tabela acima poderão ser fornecidos mediante pedido.

## OPERADOR DE PORTA AUTOMÁTICA

CÓDIGO ELEVATEC	TIPO DE FECHAMENTO		FIG.
OP1-01T04	LATERAL PARA PORTA DE DUAS FOLHAS	ATÉ 800 mm DE ABERTURA	01
OP1-02T04		DIREITA	
OP1-01T05		ESQUERDA	
OP1-02T05		ATÉ 1000 mm DE ABERTURA	01
OP1-01T06	DIREITA		
OP1-02T06	ESQUERDA	ATÉ 1200 mm DE ABERTURA	01

O OPERADOR DE PORTA MODELO E-2000 B, FABRICADO PELA ELEVATEC, É UM EQUIPAMENTO DE CONSTRUÇÃO SÓLIDA E ROBUSTA, MONTADO EM ESTRUTURA MONOBLOCO, AGRUPANDO TODOS OS COMPONENTES EM UMA SÓ PEÇA.

ACIONADO POR MOTOR TRIFÁSICO (220 ou 380 Vca) TÊM MOVIMENTOS SUAVES, TRANSMITIDOS ATRAVÉS DE CORREIAS MULT"V" REGULAGEM EM TODOS OS SEUS MOVIMENTOS.

PARA PROTEÇÃO DE SEUS PASSAGEIROS, POSSUI DISPOSITIVO PARA PARADA INSTANTÂNEA DO MOVIMENTO DE FECHAR PORTA. ALÉM DE 4 TIPOS DE CONTATOS ELÉTRICOS.

- 1-LIMITE DE PORTA FECHADA.
- 2-LIMITE DE PORTA ABERTA.
- 3-LIMITE FIM DE CURSO.
- 4-LIMITE PARA QUEBRA DO CABO DE AÇO.

OS QUAIS SÃO FORNECIDOS E LIGADOS A TERMINAIS PRÉVIAMENTE DEMARCADOS.

DISPOSITIVO DE PROTEÇÃO	
ANTES DE 10/2004	Ø MAIOR=25mm Ø MENOR=20mm
DEPOIS DE 10/2004	Ø MAIOR= Ø 1" Ø MENOR=3/4"

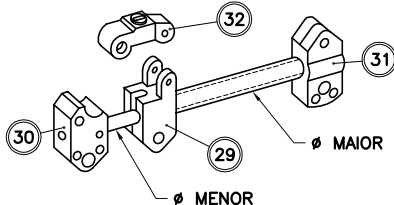

EX: VISTO DO PAVIMENTO É ESQUERDO

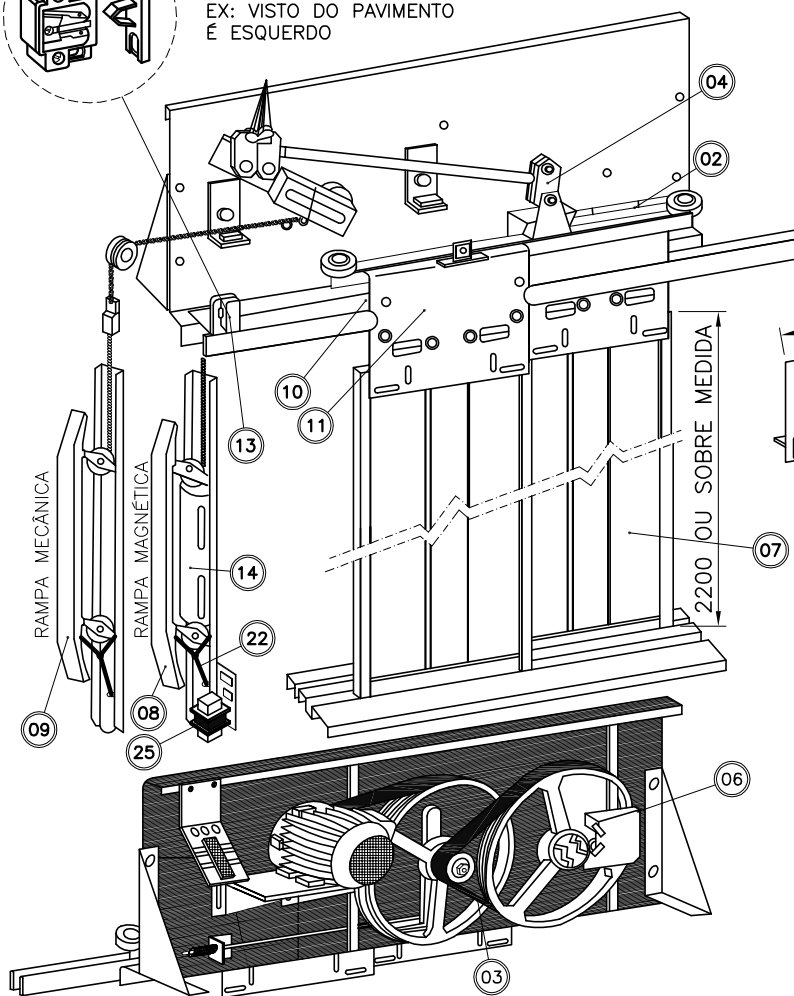

CÓD. ELEVATEC	ACESSÓRIOS E REPOSIÇÃO		FIG.
OP1-01R01	CABO DE AÇO COM TERMINAIS		02
OP1-01R02	CORREIA MULTI-V		03
OP1-01R03	DISPOSITIVO DE PROTEÇÃO COMPLETO		04
OP1-01R04	EXTENSOR DE PORTA		05
OP1-01R05	MICRO RUTOR		06
OP1-01R06	PORTAS 2 FOLHAS	AÇO INÓX	07
OP1-01R07	LATER. ATÉ 1000mm	PINTADAS	
OP1-01R08	PORTAS 2 FOLHAS	AÇO INÓX	07
OP1-01R09	CENTR. ATÉ 1000mm	PINTADAS	
MA1-00T13	RAMPA MAGNÉTICA 60/110 Vcc		08
MA1-01T13	RAMPA MECÂNICA		09
OP1-01R10	ROLDANA	1/2 mm	10
OP1-01R11		16 mm	
OP1-01R12	ROLDANA COM FUNDO RETO		11
OP1-01R13	SUSPENÇÃO	PORTA	
OP1-01R14		BARRA	12
OP1-01R15	CONTATO FIM DE CURSO		13
OP1-01R16	BOBINA PARA RAMPA 110 Vcc		14
OP1-01R17			15
OP1-01R18	ROLDANA	INFERIOR C/ EXCÊNTRICO	16
OP1-01R19		SUPERIOR	17
OP1-01R20		INFERIOR C/ EXCÊNTRICO	18
OP1-01R21		PARA CABO DE AÇO	19
OP1-01R22	RAMPA MECÂNICA	DIREITO	20
OP1-01R23	SIMULTÂNEA	ESQUERDO	21
OP1-01R24	MOLA PARA RAMPA MECÂNICA		22
OP1-01R25	EIXO P/ ROLDANA SUPERIOR/INFER.		23
OP1-01R26			
OP1-01R27	FONTE RETIFICADORA P/ RAMPA MAG.		25
OP1-01R28	INVERSOR VVVF 1/2 CV		
OP1-01R29	ROLDANA C/ PARAF. P/ RAMPA SIM.		
OP1-01R30			
OP1-01R31	DISPOSITIVO DE PROTEÇÃO 1		29
OP1-01R32	DISPOSITIVO DE PROTEÇÃO 2		30
OP1-01R33	DISPOSITIVO DE PROTEÇÃO 3		31
OP1-01R34	DISPOSITIVO DE PROTEÇÃO 4		32
OP1-01R42	BASE COM REGULAGEM		42

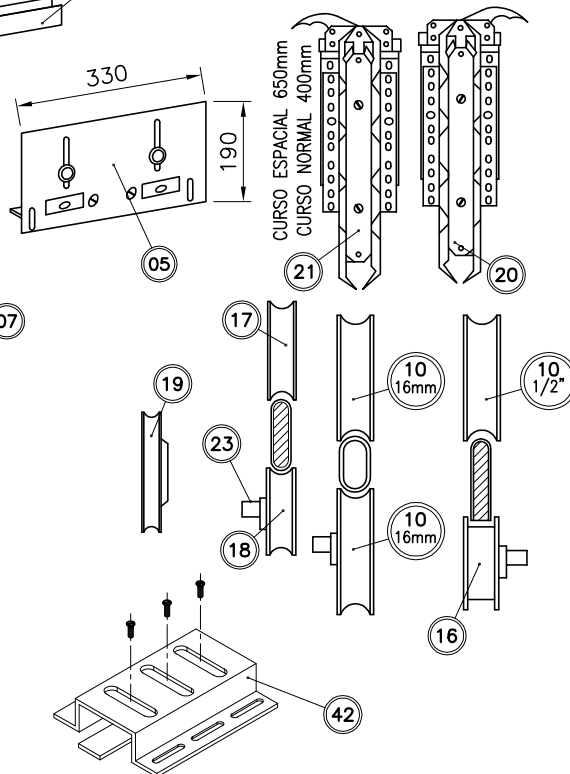

## CONJUNTO DE OPERADOR AUTOMÁTICO DE PORTA DE CORRER CENTRAL

CÓDIGO ELEVATEC	TIPO DE FECHAMENTO	FIGURA
OP1-04T00	CENTRAL PARA PORTA DE DUAS FOLHAS	01

**CARACTERÍSTICAS:**

SÃO EQUIPAMENTOS TOTALMENTE AUTOMÁTICOS DE CONSTRUÇÃO SOLIDA E ROBUSTA, ACIONADO POR MOTOR DE 1/4 HP (220V/600RPM), OUTRAS TENSÕES CONSULTA, E ACOPLADO A UM REDUTOR DE ENGENHAGEM HELICOIDAL QUE FORNECE MOVIMENTOS SUAVES E REGULARES NO ACIONAMNETO DA PORTA, SUA FREIAGEM É FEITA ATRAVÉS DE AMORTECEDOR HIDRÁULICO COM GRANDE CAPACIDADE DE REGULAGEM.

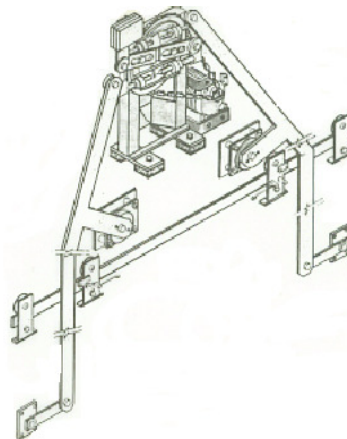

CÓDIGO ELEVATEC	TIPO DE FECHAMENTO	FIGURA
OP1-05T01	CENTRAL PARA PORTA DE DUAS FOLHAS	ABERTURA ATÉ 800mm
OP1-05T02		ABERTURA ATÉ 900mm
OP1-05T03		ABERTURA ATÉ 1000mm
OP1-05T04	CENTRAL PARA PORTA DE DUAS FOLHAS	ABERTURA ATÉ 1100mm

– OS COMPONENTES PARA REPOSIÇÃO PODERAM SER FORNECIDOS MEDIANTE PEDIDO

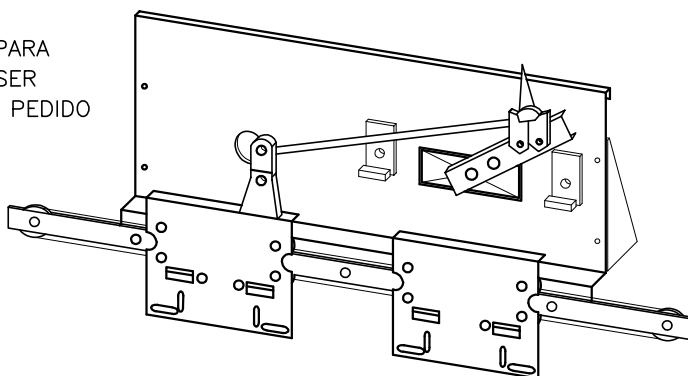

**VISTA FRONTAL**

VISTA DO PAVIMENTO DO OPERADOR DE PORTA E-2000

## OPERADOR DE PORTA DE 3 FOLHAS ABERTURA LATERAL

CÓDIGO ELEVATEC	TIPO DE FECHAMENTO	FIG.
OP1-09T01	LATERAL PARA PORTA DE 3 FOLHAS	ABERTURA ATÉ 700mm DIREITA
OP1-10T02		ESQUERDA
OP1-09T03	LATERAL PARA PORTA DE 3 FOLHAS	ABERTURA ATÉ 800mm DIREITA
OP1-10T04		ESQUERDA
OP1-09T05	LATERAL PARA PORTA DE 3 FOLHAS	ABERTURA ATÉ 900mm DIREITA
OP1-10T06		ESQUERDA
OP1-09T07	LATERAL PARA PORTA DE 3 FOLHAS	ABERTURA ATÉ 1000mm DIREITA
OP1-10T08		ESQUERDA
OP1-09T09	LATERAL PARA PORTA DE 3 FOLHAS	ABERTURA ATÉ 1100mm DIREITA
OP1-10T10		ESQUERDA

**VISTA FRONTAL**

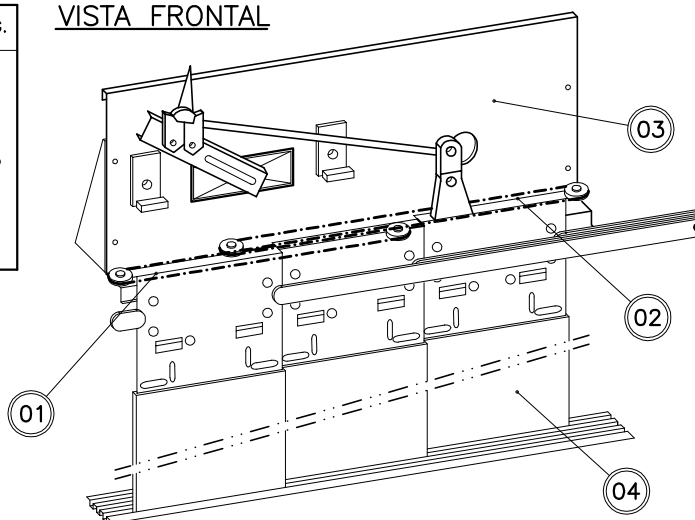

EX. VISTO DO PAVIMENTO É ESQUERDO

CÓDIGO ELEVATEC	ACESSÓRIOS E REPOSIÇÃO	FIG.
OP1-02R01	CABO DE AÇO DA 1ª E 2ª FOLHA	1
OP1-02R02	CABO DE AÇO DA 2ª E 3ª FOLHA	2
OP1-02R03	PORTA EM INOX ATE 900mm	4
OP1-02R04	PORTA EM AÇO/ PRIMER ATE 900mm	

## CONTATOR TRIFÁSICO CH-05

CÓDIGO ELEVATEC	POTÊNCIA EM HP		CORRENTE MÁXIMA (A)	N° DE CONTATO AUXILIAR	DIMENSÕES (mm)		FIGURA
	220 v	380 v			COMPRIMENTO	ALTURA	
CH1-05S00	5	7	15	2 NA - 2 NF	100	185	1
CH1-05D00					200		-

- Características: O contator CH-05 foi projetado, para operar normalmente em motores trifásicos com rotor em curto-circuito ou rotor bobinado. Possui robusta construção mecânica e tem sua posição operacional no sentido vertical. São fornecidos com bobinas nas tensões que vão de 6 a 220 Vcc, conforme seu critério. Seus contatos principais móveis são em cobre eletrolítico e os fixos em eletrografite utilizando placas extintoras de arco entre eles. Os contatos auxiliares são em prata-cádmio agrupados em estruturas de baquelite que proporciona alto isolamento elétrico.

É um contator para serviço contínuo ou intermitente, com elevado número de operações. Normalmente é aplicado em máquinas de tração e motores. Seus componentes são facilmente acessíveis para inspeção e substituição.

- CH1 - 05 S00: Contator Simples
- CH1 - 05 D00: Contator Duplo (inversor) com bloqueio mecânico.

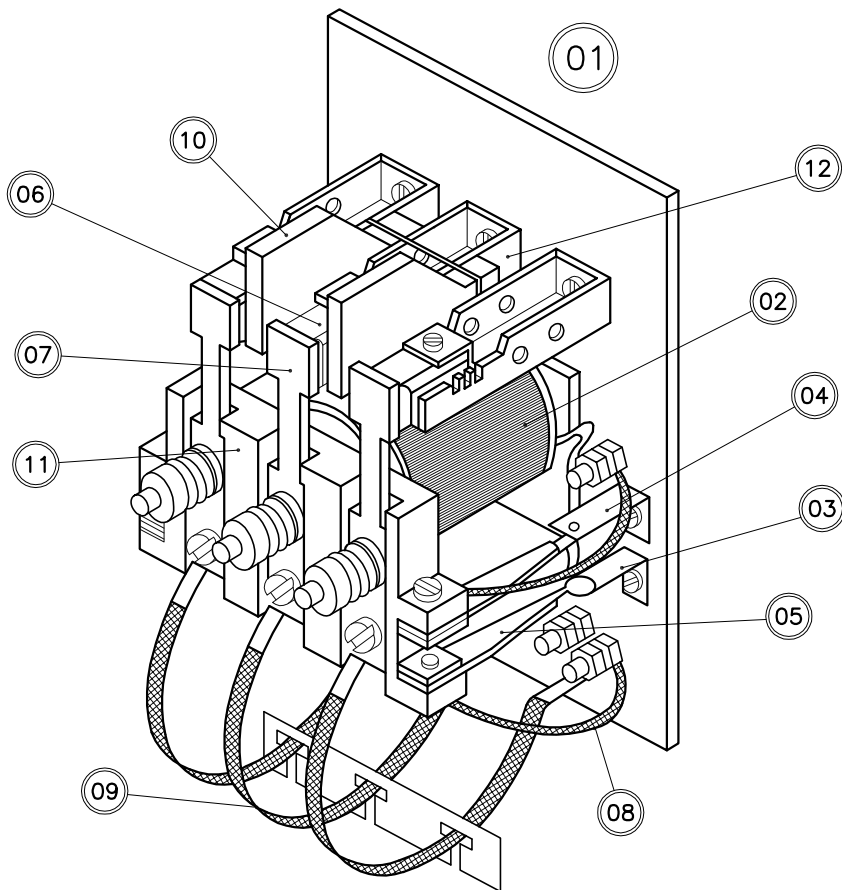

CÓDIGO ELEVATEC	COMPONENTES PARA REPOSIÇÃO	FIG.	CÓDIGO ELEVATEC	COMPONENTES PARA REPOSIÇÃO	FIG.
CH1-05B1	BOBINA DE 36 V	02	CH1-05R07	CONTATO PRINC. MÓVEL EM COBRE ELETROLÍTICO	07
CH1-05B2	BOBINA DE 75 V	02	CH1-05R08	CORDOALHA AUXILIAR COM TERMINAL	08
CH1-05B3	BOBINA DE 110 V	02	CH1-05R09	CORDOALHA PRINCIPAL COM TERMINAL	09
CH1-05R3	CONTATO AUXILIAR FIXO CURTO	03	CH1-05R10	PLACA EXTINTORA DE ARCO	10
CH1-05R4	CONTATO AUXILIAR FIXO LONGO	04	CH1-05R11	PLACA FRONTAL MÓVEL COM ARMADURA	11
CH1-05R5	CONTATO AUXILIAR MÓVEL	05	CH1-05R12	SUPORTE PARA CONTATO FIXO	12
CH1-05R6	CONTATO PRINCIPAL FIXO EM ELETROGRAFITE	06			

- Os componentes não relacionados na tabela acima poderão ser fornecido mediante pedido.



## CONTATOR TRIFÁSICO CH-10

CÓDIGO ELEVATEC	POTÊNCIA EM HP		CORRENTE MÁXIMA (A)	N° DE CONTATO AUXILIAR		DIMENSÕES (mm)		FIGURA
	220 v	380 v		NORMAIS	ENCOMENDA	COMPRIMENTO	ALTURA	
CH1-10S00	10	16	30	2 NA-2 NF	4 NA-4 NF	180	220	1
CH1-10D00						360		-

- Características: O contator CH-10 foi projetado, para operar normalmente em motores trifásicos com rotor em curto-circuito ou rotor bobinado. Possui robusta construção mecânica e tem sua posição operacional no sentido vertical. São fornecidos com bobinas nas tensões que vão de 6 a 220 Vcc, conforme seu critério. Seus contatos principais móveis são em cobre eletrolítico e os fixos em eletrografite utilizando placas extintoras de arco entre eles. Os contatos auxiliares são em prata-cádmio agrupados em estruturas de baquelite que proporciona alto isolamento elétrico.

É um contator para serviço contínuo ou intermitente, com elevado número de operações. Normalmente é aplicado em máquinas de tração e motores. Seus componentes são facilmente acessíveis para inspeção e substituição.

- CH1 - 10 S00: Contator Simples
- CH1 - 10 D00: Contator Duplo (inversor) com bloqueio mecânico.

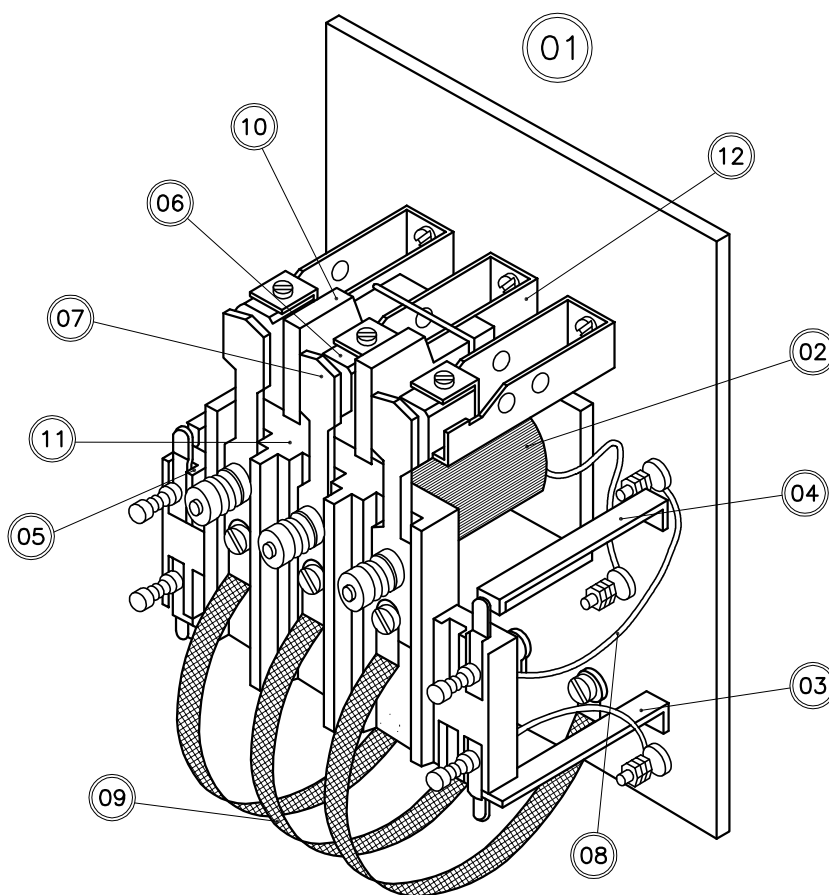

CÓDIGO ELEVATEC	COMPONENTES PARA REPOSIÇÃO	FIG.	CÓDIGO ELEVATEC	COMPONENTES PARA REPOSIÇÃO	FIG.
CH1-10B1	BOBINA DE 36 V	02	CH1-10R07	CONTATO PRINC. MÓVEL EM COBRE ELETROLÍTICO	07
CH1-10B2	BOBINA DE 75 V	02	CH1-10R08	CORDOALHA AUXILIAR COM TERMINAL	08
CH1-10B3	BOBINA DE 110 V	02	CH1-10R09	CORDOALHA PRINCIPAL COM TERMINAL	09
CH1-10R3	CONTATO AUXILIAR FIXO CURTO	03	CH1-10R10	PLACA EXTINTORA DE ARCO	10
CH1-10R4	CONTATO AUXILIAR FIXO LONGO	04	CH1-10R11	PLACA FRONTAL MÓVEL COM ARMADURA	11
CH1-10R5	CONTATO AUXILIAR MÓVEL	05	CH1-10R12	SUPORTE PARA CONTATO FIXO	12
CH1-10R6	CONTATO PRINCIPAL FIXO EM ELETROGRAFITE	06			

- Os componentes não relacionados na tabela acima poderão ser fornecido mediante pedido.

## CONTATOR TRIFÁSICO CH-15

CÓDIGO ELEVATEC	POTÊNCIA EM HP		CORRENTE MÁXIMA (A)	N° DE CONTATO AUXILIAR		DIMENSÕES (mm)		FIGURA
	220 v	380 v		NORMAIS	ENCOMENDA	COMPRIMENTO	ALTURA	
CH1-15S00	15	26	40	2 NA-2 NF	4 NA-4 NF	180	220	1
CH1-15D00						360		-

- Características: O contator CH-15 foi projetado, para operar normalmente em motores trifásicos com rotor em curto-circuito ou rotor bobinado. Possui robusta construção mecânica e tem sua posição operacional no sentido vertical. São fornecidos com bobinas nas tensões que vão de 6 a 220 Vcc, conforme seu critério. Seus contatos principais móveis são em cobre eletrolítico e os fixos em eletrografite utilizando placas extintoras de arco entre eles. Os contatos auxiliares são em prata-cádmio agrupados em estruturas de baquelite que proporciona alto isolamento elétrico.

É um contator para serviço contínuo ou intermitente, com elevado número de operações. Normalmente é aplicado em máquinas de tração e motores. Seus componentes são facilmente acessíveis para inspeção e substituição.

- CH1 - 15 S00: Contator Simples
- CH1 - 15 D00: Contator Duplo (inversor) com bloqueio mecânico.

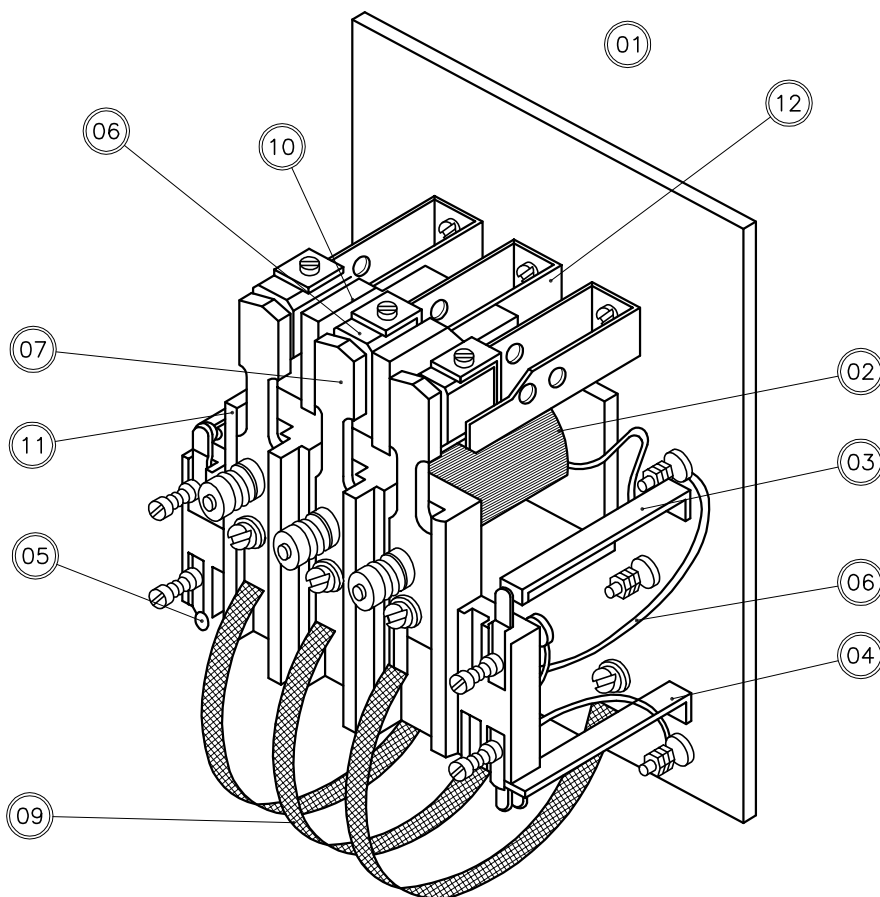

CÓDIGO ELEVATEC	COMPONENTES PARA REPOSIÇÃO	FIG.	CÓDIGO ELEVATEC	COMPONENTES PARA REPOSIÇÃO	FIG.
CH1-15B1	BOBINA DE 36 V	02	CH1-15 R07	CONTATO PRINC. MÓVEL EM COBRE ELETROLÍTICO	07
CH1-15B2	BOBINA DE 75 V	02	CH1-15 R08	CORDOALHA AUXILIAR COM TERMINAL	08
CH1-15B3	BOBINA DE 110 V	02	CH1-15 R09	CORDOALHA PRINCIPAL COM TERMINAL	09
CH1-15R3	CONTATO AUXILIAR FIXO CURTO	03	CH1-15 R10	PLACA EXTINTORA DE ARCO	10
CH1-15R4	CONTATO AUXILIAR FIXO LONGO	04	CH1-15 R11	PLACA FRONTAL MÓVEL COM ARMADURA	11
CH1-15R5	CONTATO AUXILIAR MÓVEL	05	CH1-15 R12	SUPORTE PARA CONTATO FIXO	12
CH1-15R6	CONTATO PRINCIPAL FIXO EM ELETROGRAFITE	06			

- Os componentes não relacionados na tabela acima poderão ser fornecido mediante pedido.

## CONTATOR TRIFÁSICO CH-25

CÓDIGO ELEVATEC	POTÊNCIA EM HP		CORRENTE MÁXIMA (A)	N° DE CONTATO AUXILIAR		DIMENSÕES (mm)		FIGURA
	220 v	380 v		NORMAIS	ENCOMENDA	COMPRIMENTO	ALTURA	
CH1-25S00	25	40	64	2 NA-2 NF	4 NA-4 NF	220	270	1
CH1-25D00						440		-

- Características: O contator CH-25 foi projetado, para operar normalmente em motores trifásico com rotor em curto-circuito ou rotor bobinado. Possui robusta construção mecânica e tem sua posição operacional no sentido vertical. São fornecidos com bobinas nas tensões que vão de 6 a 220 Vcc, conforme seu critério. Seus contatos principais móveis são em cobre eletrolítico e os fixos em eletrografite utilizando placas extintoras de arco entre eles. Os contatos auxiliares são em prata-cádmio agrupados em estruturas de baquelite que proporciona alto isolamento elétrico.

É um contator para serviço contínuo ou intermitente, com elevado número de operações. Normalmente é aplicado em máquinas de tração e motores. Seus componentes são facilmente acessíveis para inspeção e substituição.

- CH1 - 25 S00: Contator Simples
- CH1 - 25 D00: Contator Duplo (inversor) com bloqueio mecânico.

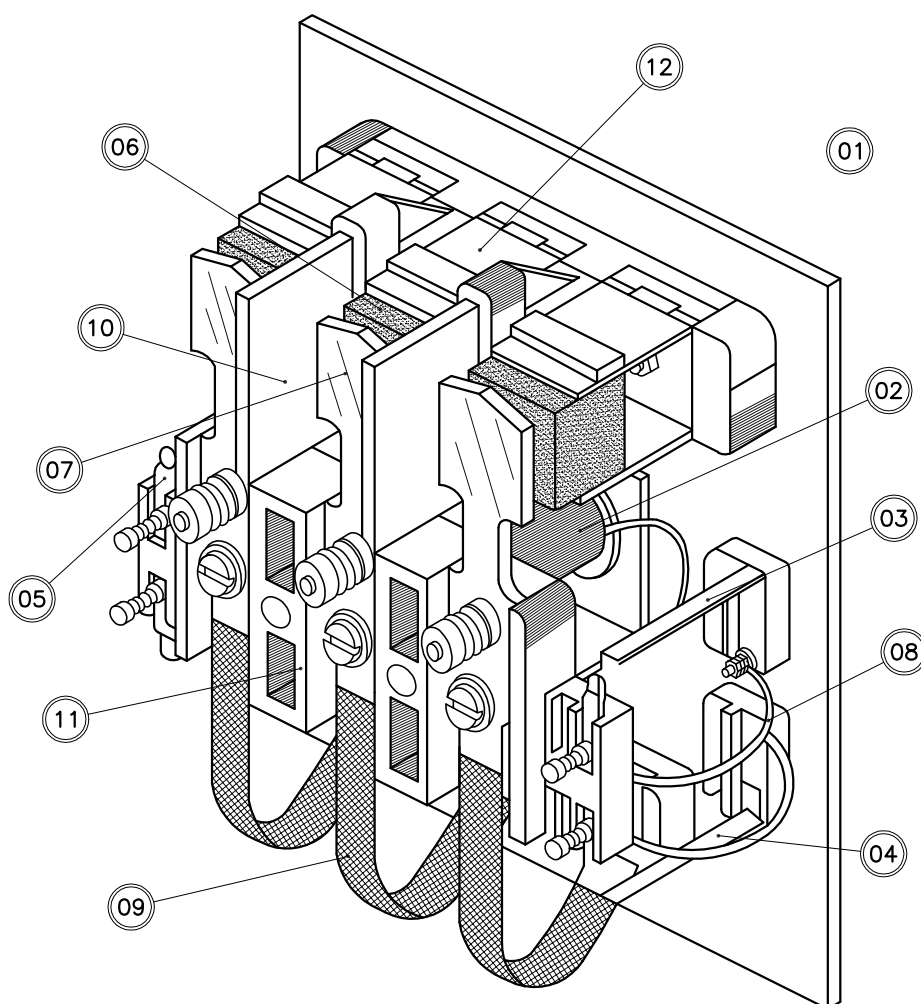

CÓDIGO ELEVATEC	COMPONENTES PARA REPOSIÇÃO	FIG.	CÓDIGO ELEVATEC	COMPONENTES PARA REPOSIÇÃO	FIG.
CH1-25B1	BOBINA DE 36 V	02	CH1-25 R07	CONTATO PRINC. MÓVEL EM COBRE ELETROLÍTICO	07
CH1-25B2	BOBINA DE 75 V	02	CH1-25 R08	CORDOALHA AUXILIAR COM TERMINAL	08
CH1-25B3	BOBINA DE 110 V	02	CH1-25 R09	CORDOALHA PRINCIPAL COM TERMINAL	09
CH1-25R3	CONTATO AUXILIAR FIXO CURTO	03	CH1-25 R10	PLACA EXTINTORA DE ARCO	10
CH1-25R4	CONTATO AUXILIAR FIXO LONGO	04	CH1-25 R11	PLACA FRONTAL MÓVEL COM ARMADURA	11
CH1-25R5	CONTATO AUXILIAR MÓVEL	05	CH1-25 R12	SUPORTE PARA CONTATO FIXO	12
CH1-25R6	CONTATO PRINCIPAL FIXO EM ELETROGRAFITE	06			

- Os componentes não relacionados na tabela acima poderão ser fornecido mediante pedido.

## FECHADOR HIDRÁULICO PARA PORTAS DE EIXO VERTICAL

CÓDIGO ELEVATEC	IDENTIFICAÇÃO	FIG.
FP1-01D00	FECHO HIDRÁULICO DIREITO	01
FP1-01E00	FECHO HIDRÁULICO ESQUERDO	02

– Características: O fecho hidráulico ELEVATEC, foi projetado para operar nas mais desfavoráveis condições de trabalho, com suavidade e segurança. Sua construção é em liga de alumínio e tem sua câmara de compressão revestida em tubo de aço brunido evitando assim o atrito desgastante do funcionamento. Possui duas válvulas, uma regula o fechamento e outra a segurança, operando somente quando houver excesso de pressão na porta.

CÓDIGO ELEVATEC	COMPONENTES PARA REPOSIÇÃO	FIG.
FP1-01R01	AGULHA DE REGULAGEM	03
FP1-01R02	ALAVANCA COM ROLDANA DIREITA PARA GUIA DE AÇO	04
FP1-01R03	ALAVANCA COM ROLDANA DIREITA PARA GUIA DE ALUMÍNIO	05
FP1-01R04	ALAVANCA COM ROLDANA ESQUERDA PARA GUIA DE AÇO	06
FP1-01R05	ALAVANCA COM ROLDANA ESQUERDA PARA GUIA DE ALUMÍNIO	07
FP1-01R06	EIXO PRINCIPAL COM BIELA	08
FP1-01R07	GUIA DE ALAVANCA REVERSÍVEL EM AÇO COM LIMITADOR	09
FP1-01R08	GUIA DE ALAVANCA REVERSÍVEL EM ALUMÍNIO	10
FP1-01R09	MOLA DE TORÇÃO DIREITA	11
FP1-01R10	MOLA DE TORÇÃO ESQUERDA	12
FP1-01R11	PISTÃO DE COMPRESSÃO	13
FP1-01R12	TAMPA SUPERIOR DE FECHAMENTO	14
FP1-01R13	TAMPA TRASEIRA DE FECHAMENTO	15
FP1-01R14	BASE ADAPTADORA P/ FECHADOR MAGAL	16

Ângulo de abertura=150°  
Eixo de acionamento=Aço 1020  
Dimensões do corpo=54x215mm  
Mola de torção=Aço classe C17223

– Os componentes não relacionados na tabela acima poderão ser fornecidos mediante pedido.

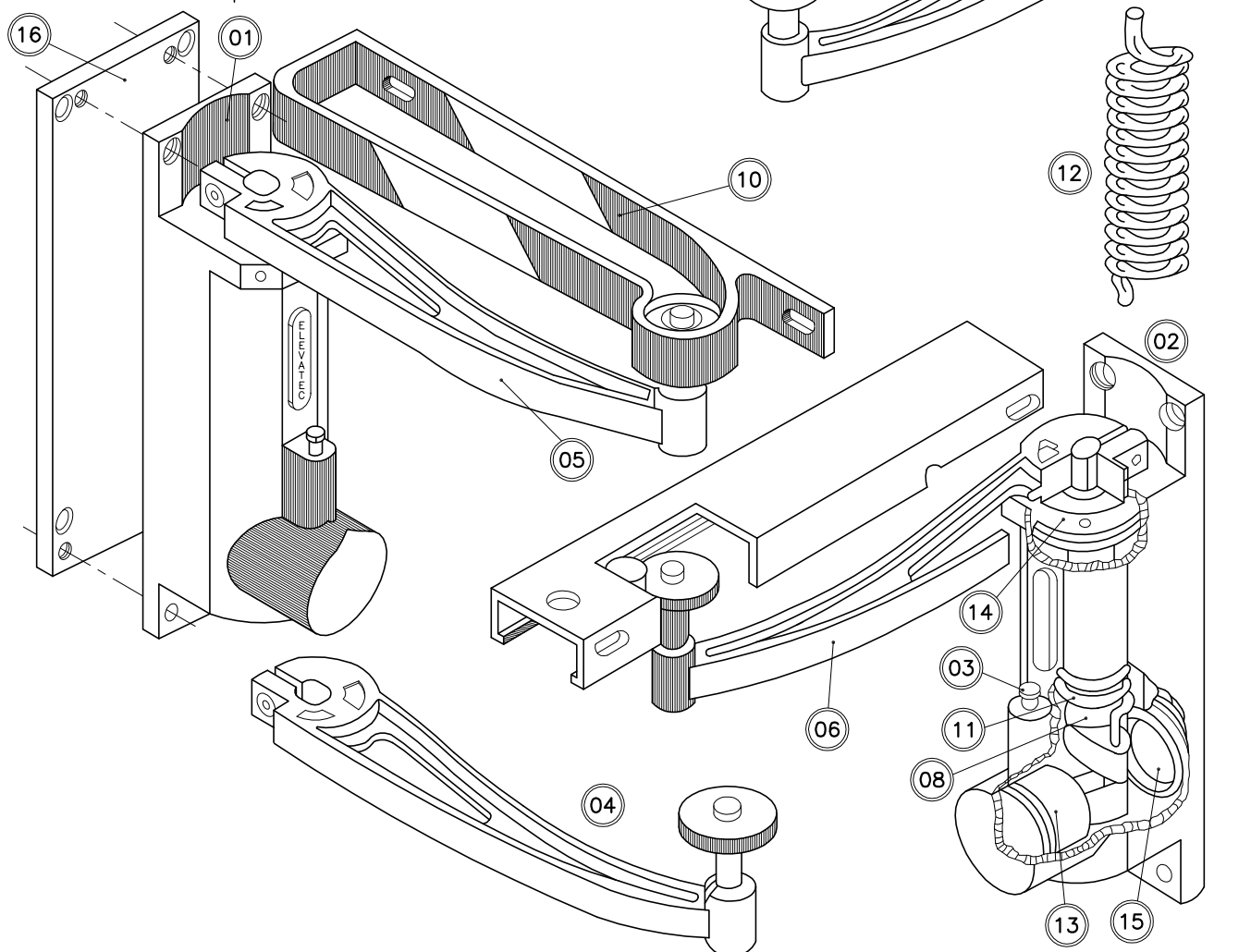

## FECHO ELETROMECAÂNICO DE PORTA 3001

CÓDIGO ELEVATEC	TIPO	TIPO DE FECHAMENTO	TENSÃO NOM.	CORRENTE MAX.	FORÇA DE AÇÃO	CURSO DE AÇÃO	CURSO DE AÇÃO		FIGURA
							NA	NF	
FE1-01D00	TC54-3001	PORTA DE CORRER	125V	5 A	450g	40mm	-	2	01
FE1-01E00	TC54-3001	PORTA DE CORRER	125V	5 A	450g	40mm	-	2	02

- Descrição: O fecho eletromecânico é um dispositivo de segurança, destinado a fechar e travar a porta de pavimento, confirmando esse travamento através de seus contatos elétricos, imobilizando o elevador caso alguma das portas seja violada, só permitindo a abertura da mesma cabine do elevador estiver esatacionada no respectivo pavimento. Este dispositivo é o principal item de garantia física dos usuários, uma vez que a maioria dos acidentes ocorrem por falha do mesmo, necessitando este de uma adequada manutenção preventiva.

O fecho eletromecânico tipo "3001" é aprovado pelo " INSTITUTO NACIONAL DE TECNOLOGIA " pelo processo da " AMERICAN STANDARD SAFETY CODE FOR ELEVATOR " e normalizado na ASTN - B117 - 64.

- Características: O fecho eletromecânico tipo 3001, é fabricado com caixa a alavanca de acionamento em alumínio. O engate externo, interno, molas e eixo de acionamento são feitos em aço, com tratamento de bicromatização, utilizando bucha e mancal em bronze. A roldana e o ilhós de segurança, que é utilizado para a abertura da porta de pavimento, são em nylon.

Seu bloco de contatos, é confeccionado em baquelite e seus contatos em prata-cádmio.

Os contatos, normalmente abertos (NA) e normalmente fechados (NF) da tabela acima referem-se a condição em que as portas estejam fechadas e trancadas com o carro em movimento.

O fecho eletromecânico tem sua respectiva posição (direita ou esquerda) visto pelo lado de fora da cabine.

PORTA PANTOGRAFICA

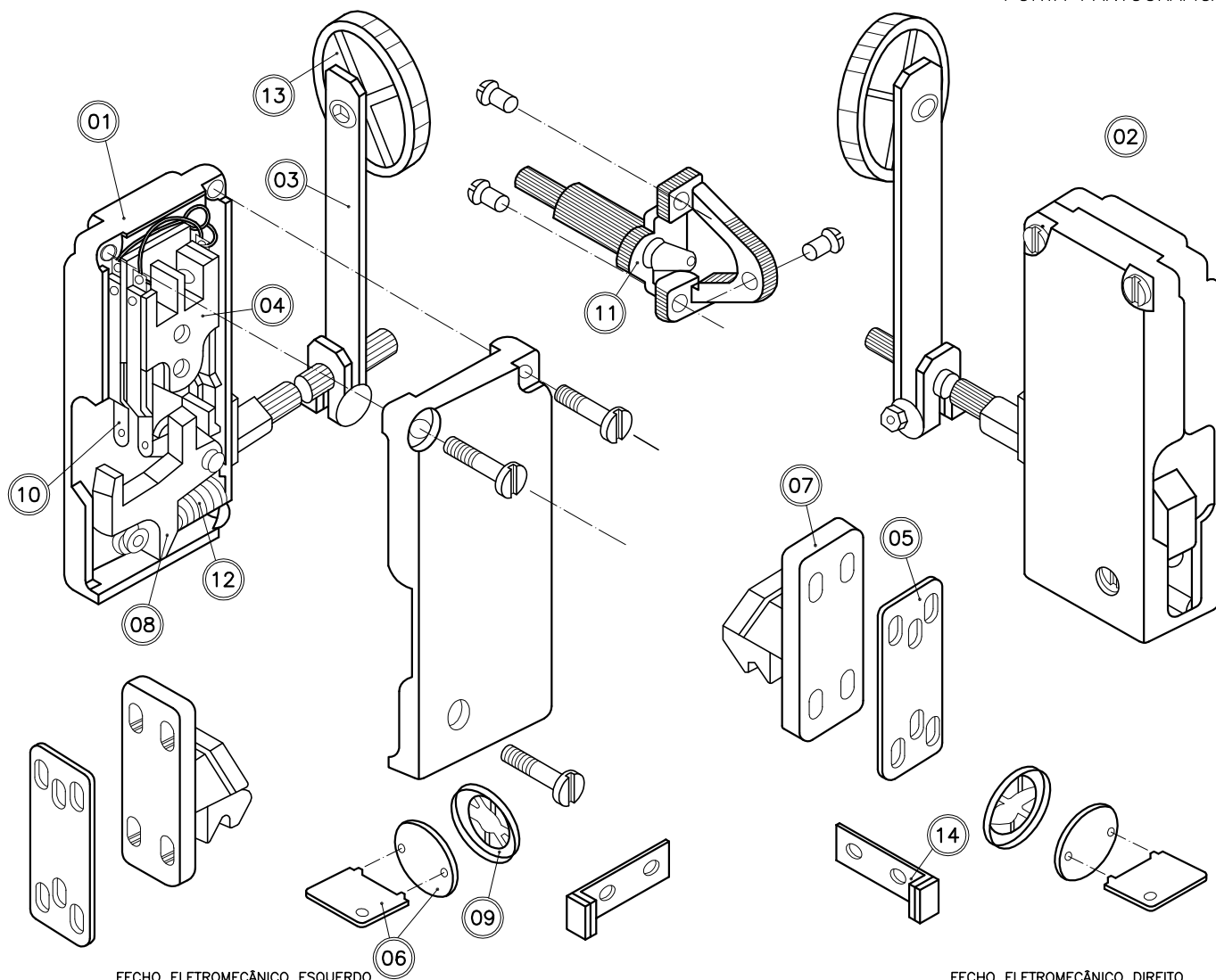

FECHO ELETROMECAÂNICO ESQUERDO

FECHO ELETROMECAÂNICO DIREITO

CÓDIGO ELEVATEC	COMPONENTES PARA REPOSIÇÃO	FIG.	CÓDIGO ELEVATEC	COMPONENTES PARA REPOSIÇÃO	FIG.
FE1-01R01	ALAVANCA COM ROLDANA	03	FE1-01R07	ILHÓS DE SEGURANÇA	09
FE1-01R02	BLOCO DE CONTATOS COMPLETO	04	FE1-01R08	LÂMINA COM CONTATO	10
FE1-01R03	CALÇO PARA ENGATE	05	FE1-01R09	MANCAL COM SUPORTE	11
FE1-01R04	CHAVE PARA ILHÓS	06	FE1-01R10	MOLA	12
FE1-01R05	ENGATE EXTERNO COM CONTATO	07	FE1-01R11	ROLDANA	13
FE1-01R06	ENGATE INTERNO COM CONTATO	08	FE1-01R12	LIMITADOR PARA PORTA DE PAVIMENTO	14

- Os componentes não relacionados na tabela acima poderão ser fornecido mediante pedido.

## FECHO ELETROMECAÂNICO DE PORTA 3002

CÓDIGO ELEVATEC	TIPO	TIPO DE FECHAMENTO	TENSÃO NOM.	CORRENTE MÁX.	FORÇA DE AÇÃO	CURSO DE AÇÃO	CONTATOS		FIGURA
							NA	NF	
FE1-02D00	3002	EIXO VERTICAL	125V	5A	450g	40mm	-	2	01
FE1-02E00	3002	EIXO VERTICAL	125V	5A	450g	40mm	-	2	02

- DESCRIÇÃO: O fecho eletromecânico é um dispositivo de segurança, destinado a fechar e travar a porta de pavimento, confirmando esse travamento através de seus contatos elétricos, imobilizando o elevador caso alguma das portas seja violada, só permitindo a abertura da mesma quando a cabine do elevador estiver estacionada no respectivo pavimento. Este dispositivo é o principal item de garantia física dos usuários, uma vez que a maioria dos acidentes ocorrem por falha do mesmo, necessitando este de uma manutenção preventiva.

O fecho eletromecânico tipo 3002 é aprovado pelo "INSTITUTO NACIONAL DE TECNOLOGIA" pelo processo da "AMERICAN STANDARD SAFETY CODE FOR ELEVATOR" e ASTN - B117 - 64.

- CARACTERÍSTICAS: Os fechos eletromecânico tipo 3002, é fabricado com caixa e alavanca de acionamento em alumínio. O engate externo, interno, molas e eixo de acionamento são feitos em aço, com tratamento de bicrometização, utilizando bucha, mancal em bronze. A roldana e o ilhós de segurança, que é utilizado para abertura da porta de pavimento, são em nylon.

Seu bloco de contatos, é manufaturado em baquelite e seus contatos em prata-cádmio.

Os contatos normalmente abertos (NA) e normalmente fechados (NF) da tabela acima, referem-se a condição em que as portas estejam fechadas e travadas com carro em movimento.

O fecho eletromecânico tem sua respectiva posição (direita ou esquerda) visto pelo lado de fora da cabine.

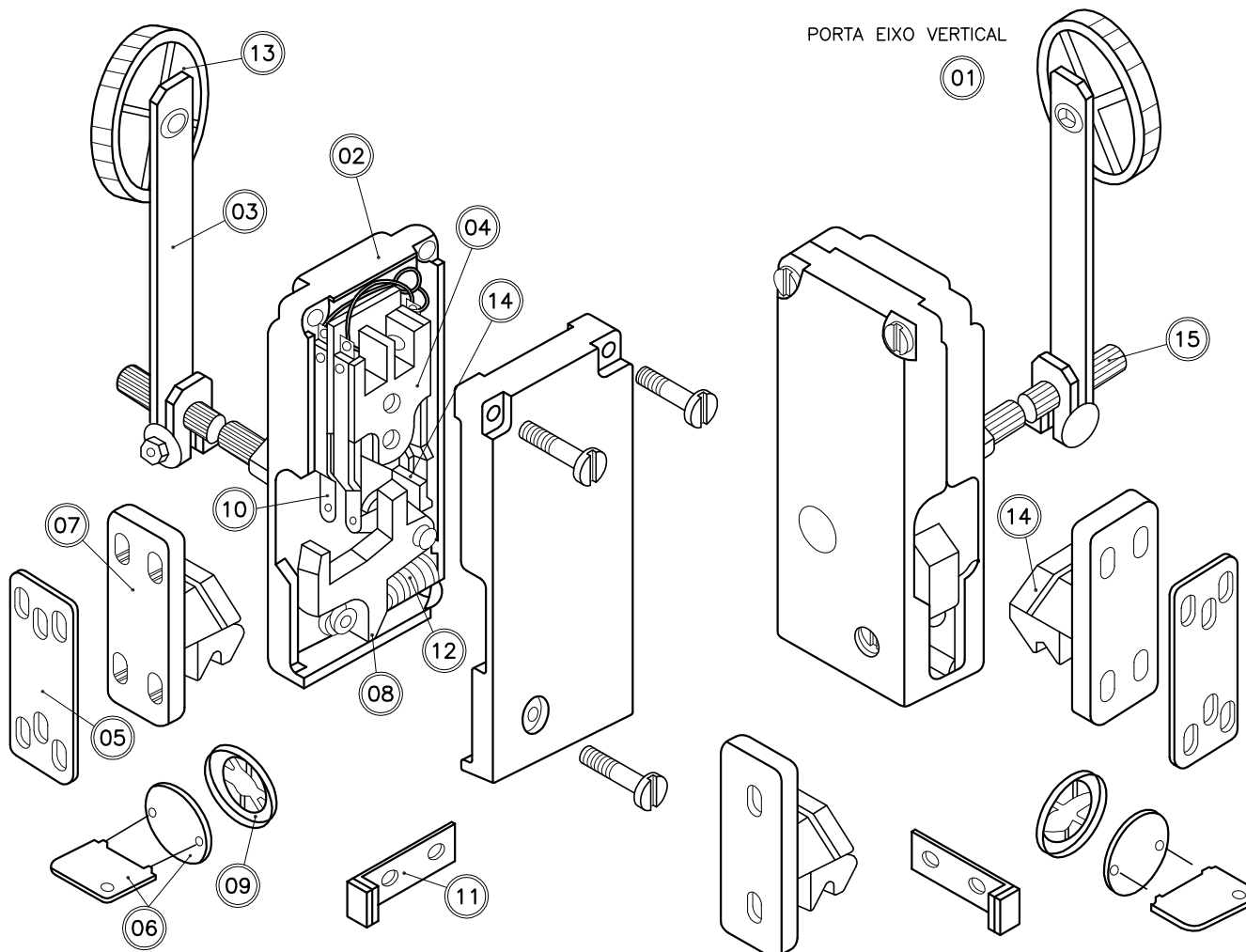

FECHO ELETROMECAÂNICO ESQUERDO

FECHO ELETROMECAÂNICO DIREITO

CÓDIGO ELEVATEC	COMPONENTES PARA REPOSIÇÃO	FIG.	CÓDIGO ELEVATEC	COMPONENTES PARA REPOSIÇÃO	FIG.
FE1-02R01	ALAVANCA COM ROLDANA	03	FE1-02R07	ILHÓS DE SEGURANÇA	09
FE1-02R02	BLOCO DE CONTATOS COMPLETO	04	FE1-02R08	LÂMINA COM CONTATO	10
FE1-02R03	CALÇO PARA ENGATE EXTERNO	05	FE1-02R09	LIMITADOR PARA PORTA DE PAVIMENTO	11
FE1-02R04	CHAVE PARA ILHÓS	06	FE1-02R10	MOLA	12
FE1-02R05	ENGATE EXTERNO COM CONTATO	07	FE1-02R11	ROLDANA	13
FE1-02R06	ENGATE INTERNO COM CONTATO	08	FE1-02R12	PLATINADO P/ ENGATE INTERNO OU EXTERNO	14
			FE1-02R13	EIXO	15

- Os componentes para reposição não relacionados na tabela acima poderão ser fornecidos mediante pedido.

## FECHO ELETROMECHANICO DE PORTA 3003 e 3005

CÓDIGO ELEVATEC	TIPO	TIPO DE FECHAMENTO	TENSÃO NOM.	CORRENTE MÁX.	FORÇA DE AÇÃO	CURSO DE AÇÃO	CONTATOS		FIGURA
							NA	NF	
FE1-03D00	3003	EIXO VERTICAL	125V	5A	450g	40mm	-	3	01
FE1-03E00									02
FE1-05D00	3005	EIXO VERTICAL	125V	5A	850g	35mm	-	5	01
FE1-05E00									02

– Descrição: O fecho eletromecânico é um dispositivo de segurança, destinado a fechar e travar a porta de pavimento, confirmando esse travamento através de seus contatos elétricos, imobilizando o elevador caso alguma das portas seja violada, só permitindo a abertura da mesma quando a cabine do elevador estiver estacionada no respectivo pavimento. Este dispositivo é o principal item de garantia física dos usuários, uma vez que a maioria dos acidentes ocorrem por falha do mesmo, necessitando este de uma manutenção preventiva.

O fecho eletromecânico tipo 3003 é aprovado pelo "INSTITUTO NACIONAL DE TECNOLOGIA" pelo processo da "AMERICAN STANDARD SAFETY CODE FOR ELEVATOR" e ASTN – B117 – 64.

– Características: Os fechos eletromecânicos tipo 3003 e 3005, são fabricados com caixa e alavanca de acionamento em alumínio o engate externo, interno, molas e eixo de acionamento são feitos em aço, com tratamento de bicrometização. Utilizando buchas, mancal, roldana e o ilhós de segurança, que é utilizado para abertura da porta de pavimento, são em nylon. Seu bloco de contatos em pontes de contatos para porta são manufacturados em baquelite e seus contatos em prata-cádmio. As versões 3003 e 3005 utilizam ponte de contatos para estabelecer o circuito elétrico de série de porta, aumentando assim sua segurança.

Os contatos normalmente abertos (NA) e normalmente fechados (NF) da tabela acima, referem-se a condição em que as portas estejam fechadas e travadas com o carro em movimento.

O fecho eletromecânico tem sua respectiva posição (direita ou esquerda) visto pelo lado de fora da cabine.

PORTA EIXO VERTICAL SUBSTITUI O FECHO REAL

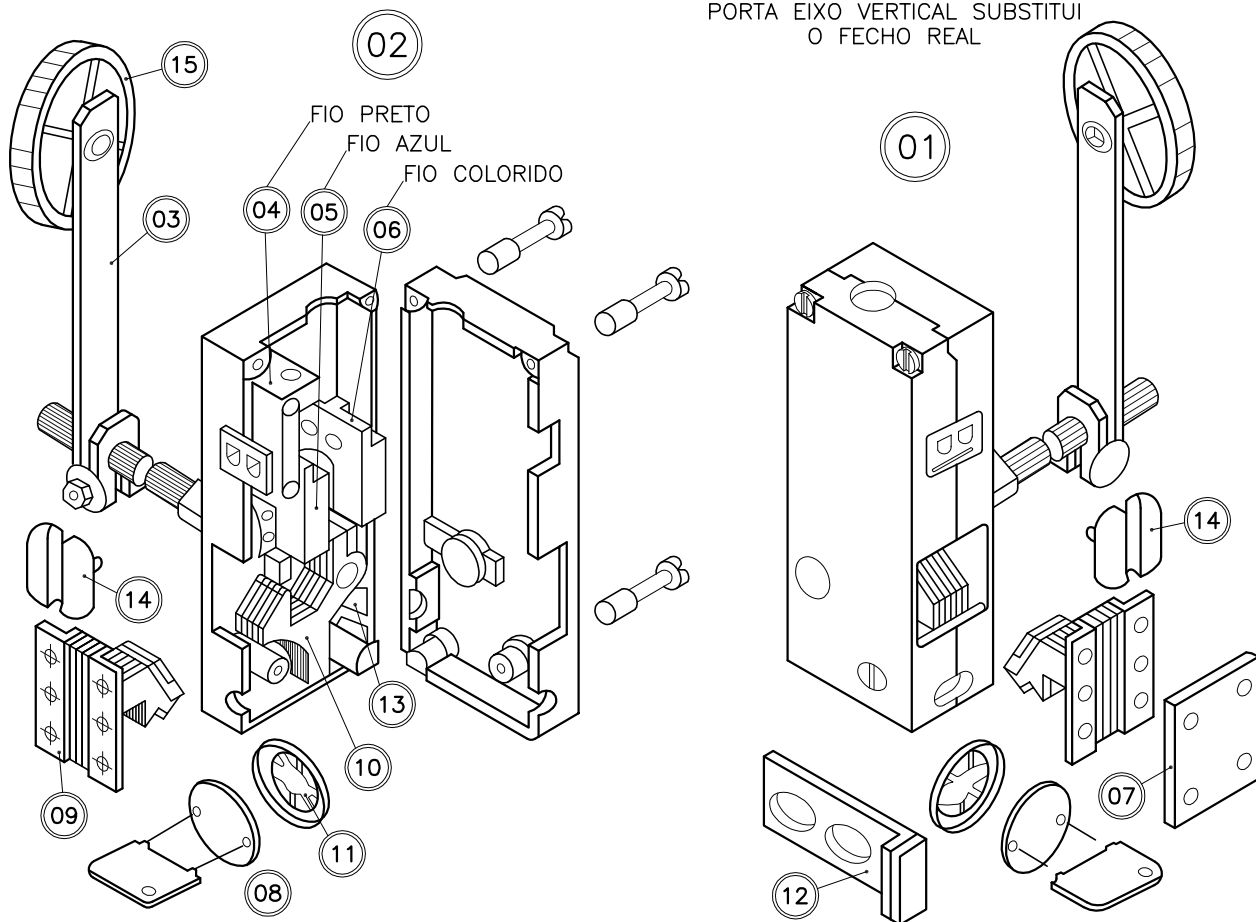

FECHO ELETROMECHANICO ESQUERDO

FECHO ELETROMECHANICO DIREITO

CÓDIGO ELEVATEC	COMPONENTES PARA REPOSIÇÃO	FIG.	CÓDIGO ELEVATEC	COMPONENTES PARA REPOSIÇÃO	FIG.
FE1-03R01	ALAVANCA COM ROLDANA	03	FE1-03R08	ENGATE INTERNO COM CONTATOS	10
FE1-03R02	BLOCO DE CONTATOS N°2 COMPLETO (1NF)	04	FE1-03R09	ILHÓS DE SEGURANÇA	11
FE1-03R03	BLOCO DE CONTATOS N°3 COMPLETO (1NF)	05	FE1-03R10	LIMITADOR PARA PORTA DE PAVIMENTO	12
FE1-03R04	BLOCO DE CONTATOS N°4 COMPLETO (3NF)	06	FE1-03R11	MOLA	13
FE1-03R05	CALÇO PARA ENGATE EXTERNO	07	FE1-03R12	PONTE DE CONTATOS PARA PORTA	14
FE1-03R06	CHAVE DE ILHÓS	08	FE1-03R13	ROLDANA	15
FE1-03R07	ENGATE EXTERNO COM CONTATOS	09	FE1-03R14		

– Os componentes para reposição não relacionados na tabela acima poderão ser fornecidos mediante pedido.

## FREIO ELETROMECAÂNICO

CÓDIGO ELEVATEC	VOLTAGEM (Vcc)	CURSO DE AÇÃO (mm)	FORÇA DE AÇÃO (Kgf)	DIMENSIONAMENTO (mm)					FIG.
				A	B	C	D	E	
FE1-00T01	35	15	60	250	120	125	63	14	01
FE1-00T02	75								
FE1-00T03	110								

O Freio Eletromecânico Elevatec para máquina de tração foi projetado para uso universal. De construção sólida e robusta, possui porca para regulagem do êmbolo, proporcionando perfeito ajuste das sapatas de freio. É fornecido com bobina nas tensões que vão de 35 a 220 vcc, com tolerância de  $\pm 10\%$ . Podendo ser adaptado em qualquer tipo de máquina na posição vertical ou horizontal.

– Os componentes para reposição poderão ser fornecidos mediante pedido.

CÓDIGO ELEVATEC	BOBINAS (Vcc)
FE1-00B01	35
FE1-00B02	75
FE1-00B03	110

## MÁQUINA DE TRAÇÃO

CAPACID.	VELOCID.	POTÊNCIA	TIPO/ MOTOR	MODELO	POLIA	REDUÇÃO	
Kg	m/s	HP			mm		
300	0,63	5	1V	M-137	510	37/1	
	0,75	5	1V-VWF			45/1	
	1,00	5	2V			37/1	
		5,5	VWF				
	1,25	7,5	VWF			63/2	
450	0,50	5	1V	M-137	510	45/1	
	0,63	5,5	1V				
	0,75	5	2V			37/1	
	1,00	5,5	1V-VWF	M-194	620	53/2	
		7	2V				
		7,5	VWF				
		10	VWF				
1,25	10	VWF					
1,50	12,5	VWF					
2,00	15	VWF					
600	0,50	5,5	1V	M-137	510	45/1	
	0,63	7,5	1V				
	0,75	7	2V			37/1	
		7,5	1V-VWF				
	1,00	10	2V	M-194	620	53/2	
		10	VWF				
		10	VWF				
		12,5	VWF				
1,25	12,5	VWF					
1,50	15	VWF					
2,00	20	VWF					
750	0,75	10	2V	M-194	510	46/1	
	1,00	10	VWF		620	510	53/2
		12	2V				
	12,5	VWF					
	1,25	15	VWF				
	1,50	20	VWF				
2,00	25	VWF					
900	0,75	12	2V	M-194	510	46/1	
	1,00	12,5	VWF		620	510	55/2
	15	2V	M-202	680			
	15	VWF					
	20	2V					
1,25	20	VWF					
1,50	25	VWF					
2,00	30	VWF					
2,50	40	VWF					
1200	0,50	12,5	1V-VWF	M-202	510	48/1	
	0,75	15	2V				
	1,00	15	VWF		620	510	53/1
		20	2V				
	20	VWF					
	30	VWF					
	1,25	30	VWF				
	1,50	30	VWF				
2,00	40	VWF					
2,50	50	VWF					
1500	0,50	12,5	1V-VWF	M-202	510	48/1	
	0,75	15	2V				
	1,00	15	VWF		620	510	55/2
		25	2V				
	25	VWF					
	30	VWF					
1,25	30	VWF					
1,50	40	VWF					

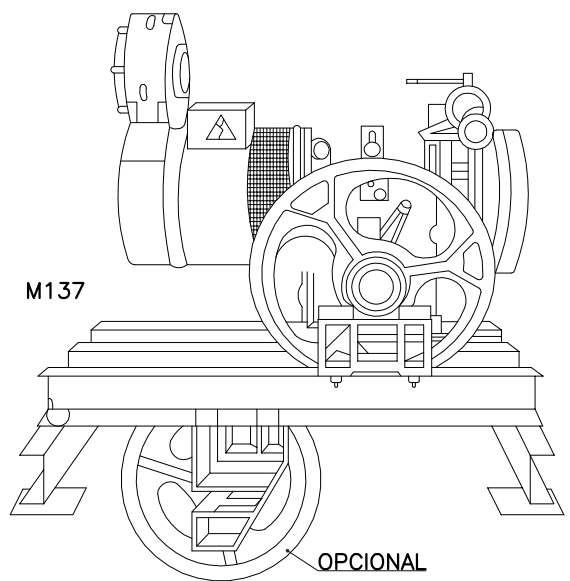
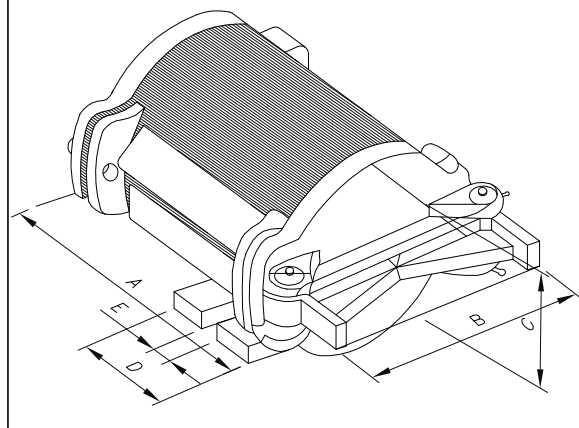

CARGA ESTÁTICA (Kg)	
M-137	3000
M-194	4000
M-202	8000



## LIMITE FIM DE CURSO A 4101/5

CÓDIGO ELEVATEC	TIPO	TENSÃO NOMINAL (V)	CORRENTE MÁXIMA (A)	FORÇA DE AÇÃO (g)	CURSO DE AÇÃO (mm)	CONTATOS		FIG.
						NA	NF	
LC1-03T01	A 4101/5 D	125	10	460	25	1	1	01
LC1-03T02	A 4101/5 E							02
LC1-03T03	A 4102 D			500	18			03
LC1-03T04	A 4102 E							04
LC1-03T05	A 4103 C			380	6			05
LC1-03T06	A 4103 L							06
LC1-03T07	A 4104 D			350	19			07
LC1-03T08	A 4104 E							08
LC1-03T09	A 4105			380	6			09
LC1-03T10	AR							2

– CARACTERÍSTICAS: O limite fim de curso tipo ELEVATEC A 4101/5 foi testado e aprovado pelo "INSTITUTO NACIONAL DE TECNOLOGIA" pelo processo da "AMERICAN STANDARD SAFETY CODE FOR ELEVATOR" (INT. 1082/974).

Projetado com robustez para diversos tipos de acionamento, operam em circuitos auxiliares de processos automáticos e acionamento mecânico.

Possui estrutura metálica e 3 entradas para conduíte de  $\phi=1/2"$ ; cabeçotes reversíveis para ataque por came 30°; bloco de contatos de fácil acesso, permitindo uma fácil instalação e manutenção, protegidos por tampa de policarbonato transparente.

CÓDIGO ELEVATEC	COMPONENTES PARA REPOSIÇÃO	FIG.
LC1-03R01	BLOCO DE CONTATO	10
LC1-03R02	CABEÇOTES COM RÓLDANAS $\phi$ 70mm	11
LC1-03R03	COM RÓLDANAS $\phi$ 38mm	12
LC1-03R04	CABEÇOTES COM ALAVANCA $\phi$ 70mm	13
LC1-03R05	COM ALAVANCA $\phi$ 90mm	14
LC1-03R06	ROLDANA	15
LC1-03R07	SUPORTE C/ CLIPS P/ LIMITE	16
LC1-03R08	TAMPA	17
LC1-03R09	CLIPS P/ LIMITE	19

– Os componentes p/ reposição não relacionados na tabela ao lado poderão ser fornecidos mediante pedido.

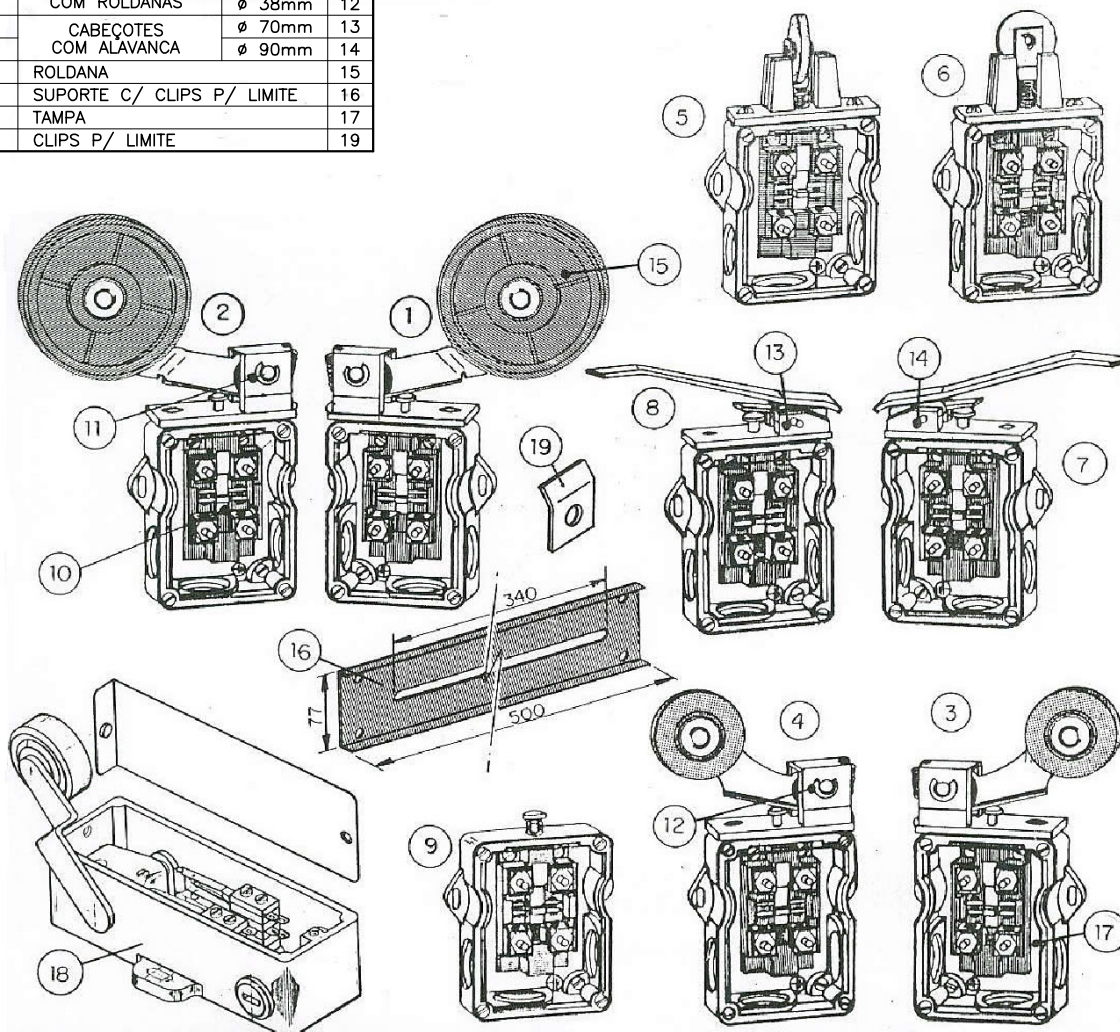

## PORTA AUTOMÁTICA DE 3 FOLHAS PARA PAVIMENTO

CÓDIGO ELEVATEC	FECHAMENTO	ACABAMENTO
P01-21-001	DIREITA (700mm)	PRIMER
P01-21-002		PINTADO
P01-21-003		INÓX
P01-21-004	ESQUERDO (700mm)	PRIMER
P01-21-005		PINTADO
P01-21-006		INÓX
P01-22-001	DIREITA (800mm)	PRIMER
P01-22-002		PINTADO
P01-22-003		INÓX
P01-22-004	ESQUERDO (800mm)	PRIMER
P01-22-005		PINTADO
P01-22-006		INÓX
P01-23-001	DIREITA (900mm)	PRIMER
P01-23-002		PINTADO
P01-23-003		INÓX
P01-23-004	ESQUERDO (900mm)	PRIMER
P01-23-005		PINTADO
P01-23-006		INÓX
P01-24-001	DIREITA (1000mm)	PRIMER
P01-24-002		PINTADO
P01-24-003		INÓX
P01-24-004	ESQUERDO (1000mm)	PRIMER
P01-24-005		PINTADO
P01-24-006		INÓX
P01-25-001	DIREITA (1100mm)	PRIMER
P01-25-002		PINTADO
P01-25-003		INÓX
P01-25-004	ESQUERDO (1100mm)	PRIMER
P01-25-005		PINTADO
P01-25-006		INÓX

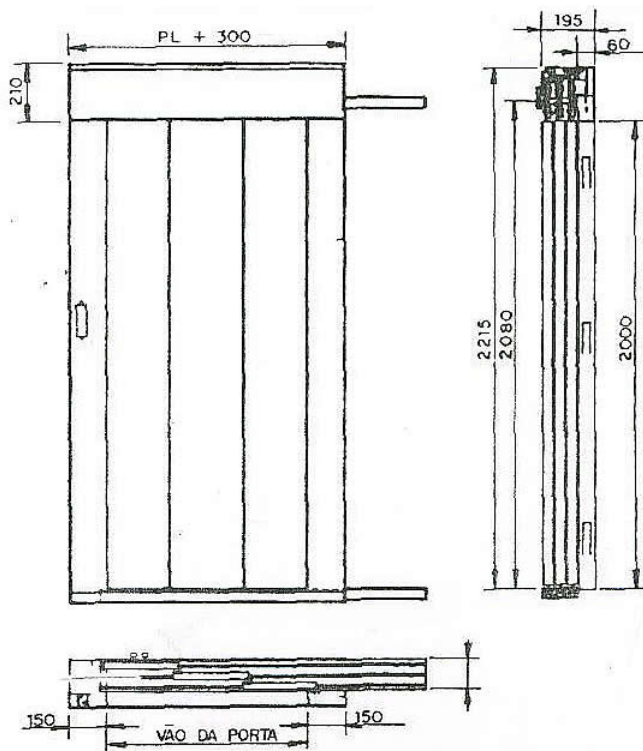

## PORTA AUTOMÁTICA CENTRAL PARA PAVIMENTO

CÓDIGO ELEVATEC	FECHAMENTO	ACABAMENTO
P01-11-001	CENTRAL (700mm)	PRIMER
P01-11-002		PINTADO
P01-11-003		INÓX
P01-12-001	CENTRAL (800mm)	PRIMER
P01-12-002		PINTADO
P01-12-003		INÓX
P01-13-001	CENTRAL (900mm)	PRIMER
P01-13-002		PINTADO
P01-13-003		INÓX
P01-14-001	CENTRAL (1000mm)	PRIMER
P01-14-002		PINTADO
P01-14-003		INÓX
P01-15-001	CENTRAL (1100mm)	PRIMER
P01-15-002		PINTADO
P01-15-003		INÓX
P01-16-001	CENTRAL (1200mm)	PRIMER
P01-16-002		PINTADO
P01-16-003		INÓX
P01-15-004	MECANISMO DE SUSPENSÃO DE PORTA CENTRAL 01	

– Visto pelo lado de fora da cabine (pavimento)

PL	A	B
700	1000	1480
800	1100	1680
900	1200	1880
1000	1300	2080
1100	1400	2280
1200	1500	2480

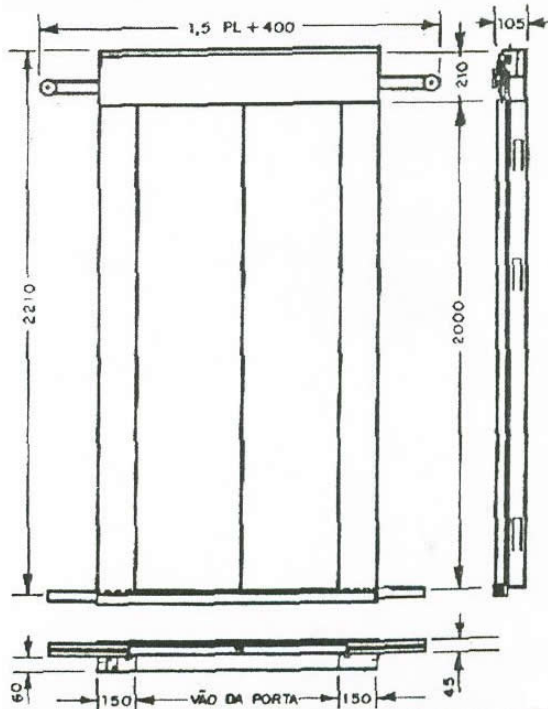
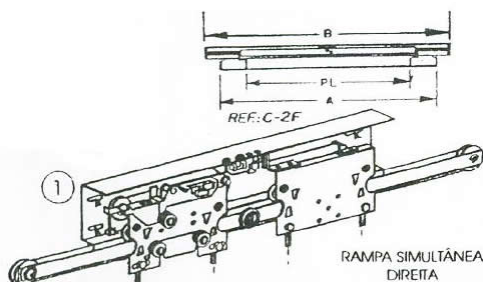

## PORTA AUTOMÁTICA LATERAL PARA PAVIMENTO

CÓDIGO ELEVATEC	FECHAMENTO	ACABAMENTO
P0-01001	DIREITA (700mm)	PRIMER
P0-01002		PINTADO
P0-01003		INOX
P0-01004	ESQUERDA (700mm)	PRIMER
P0-01005		PINTADO
P0-01006		INOX
P0-02001	DIREITA (800mm)	PRIMER
P0-02002		PINTADO
P0-02003		INOX
P0-02004	ESQUERDA (800mm)	PRIMER
P0-02005		PINTADO
P0-02006		INOX
P0-03001	DIREITA (900mm)	PRIMER
P0-03002		PINTADO
P0-03003		INOX
P0-03004	ESQUERDA (900mm)	PRIMER
P0-03005		PINTADO
P0-03006		INOX
P0-04001	DIREITA (1000mm)	PRIMER
P0-04002		PINTADO
P0-04003		INOX
P0-04004	ESQUERDA (1000mm)	PRIMER
P0-04005		PINTADO
P0-04006		INOX
P0-05001	DIREITA (1100mm)	PRIMER
P0-05002		PINTADO
P0-05003		INOX
P0-05004	ESQUERDA (1100mm)	PRIMER
P0-05005		PINTADO
P0-05006		INOX
P0-06001	DIREITA (1200mm)	PRIMER
P0-06002		PINTADO
P0-06003		INOX
P0-06004	ESQUERDA (1200mm)	PRIMER
P0-06005		PINTADO
P0-01006		INOX

CÓDIGO ELEVATEC	REPOSIÇÃO	FIG.
P01-00R01	CABO DE AÇO Ø 1/8" COM TERMINAIS	1
P01-00R02	CABO DE AÇO DE RECUPERAÇÃO	2
P01-00R03	CARRETLHA CONDUTORA	3
P01-00R04	CARRETLHA CONDUZIDA	4
P01-00R05	CONTATO DE PORTA INFERIOR	5
P01-00R06	FECHO BASCULANTE INFERIOR	6
P01-00R07	FECHO SUPERIOR	7
P01-00R08	GUIA 40x10 EXTERNO	8
P01-00R09	GUIA 40x10 INTERNO	9
P01-00R10	ROLDANA DO ARRASTE	10
P01-00R11	ROLDANA DO CABO DE AÇO	11
P01-00R12	ROLDANA DO FECHO BASCLANTE	12
P01-00R13	ROLDANA INFERIOR	13
P01-00R14	ROLDANA SUPERIOR	14
P01-00R15	SUPORTE DAS ROLDANAS	15
P01-00R16	SUPORTE DE ABERTURA	16
P01-00R17	SUPORTE DE ARRASTE	17
P01-00R18	SUPORTE DO FECHO BASCULANTE	18
P01-00R19	SUPORTE DO MECÂNISMO	19
P01-00R20	SUPORTE DO TENSOR	20
P01-00R21	SOLEIRA DE PAVIMENTO	21
P01-00R22	SOLEIRA DE 1 CANAL	22
P01-00R23	SOLEIRA DE 2 CANAIS	23
P01-00R24	NYLON PARA SOLEIRA	24
P01-00R25	MECÂNISMO DE SUSPEN. DE PORTA até 1000mm	25
P01-00R26	PARAFUSO P/ SUPORTE DA PORTA	26
P01-00R27	CORREDIÇA DE SOLEIRA COMPLETA	27
P01-00R28	CONTATO DE PORTA SUPERIOR	28
P01-00R29	MOLA DE RETORNO	29
P01-00R30	ILHÓS DE SEGURANÇA COMPLETO	30
P01-00R31	SOLEIRA DE 3 CANAIS	31
P01-00R32	MOLA P/ ILHOS DA PORTA DE PAVIM. DIREITA	32
P01-00R33	MOLA P/ ILHOS DA PORTA DE PAVIM. ESQUERDO	33

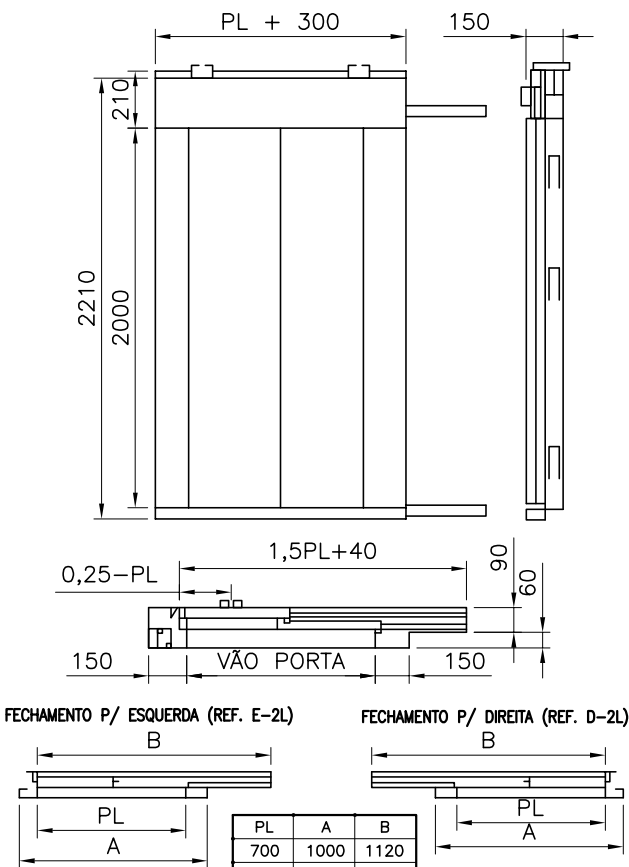

PL	A	B
700	1000	1120
800	1100	1270
900	1200	1420
1000	1300	1570
1100	1400	1720
1200	1500	1870

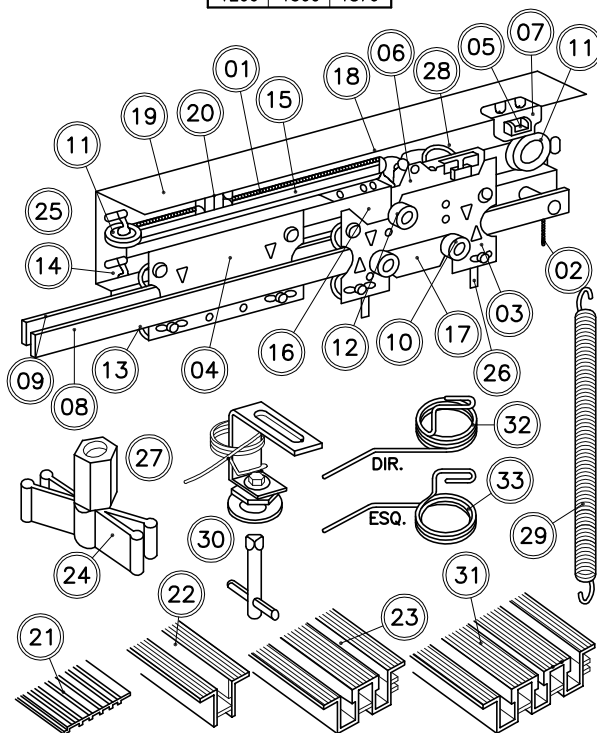

## RELÉ ELETROMECÂNICO EJ

CÓDIGO ELEVATEC	N° DE CONTATOS NA ou NF	BOBINA	
		PÓLOS	TIPO
RE1-03T01	2	2	RAX
RE1-03T02		3	RCH
RE1-03T03	3	2	RAX
RE1-03T04		3	RCH
RE1-03T05	4	2	RAX
RE1-03T06		3	RCH
RE1-03T07	5	2	RAX
RE1-03T08		3	RCH
RE1-03T09	6	2	RAX
RE1-03T10		3	RCH

– PEDIDOS: Discriminar a quantidade de contatos normalmente abertos (NA) e normalmente fechados (NF) do relé desejado, assim como a tensão de alimentação da bobina que pode ser de 12 a 220 VCC com tolerância de  $\pm 10\%$ .

– CARACTERÍSTICAS: Sua construção sólida, permite operar nas mais diversas condições de trabalho, sendo empregados em comando de elevadores e similares. Utiliza contatos em prata-cádmio de  $\varnothing=3\text{mm}$  podendo conduzir uma corrente máxima de 5A a tensão de 250V.

CÓDIGO ELEVATEC	COMPONENTES PARA REPOSIÇÃO	FIG.
RE1-03C01	COLUNA DE CONTATOS N°1 (1 NA)	1
RE1-03C02	COLUNA DE CONTATOS N°2 (2 NA)	2
RE1-03C03	COLUNA DE CONTATOS N°3 (3 NA)	3
RE1-03C04	COLUNA DE CONTATOS N°4 (1 NA e 1 NF)	4
RE1-03C05	COLUNA DE CONTATOS N°5 (2 NA e 1 NF)	5
RE1-03C06	COLUNA DE CONTATOS N°6 (1 NA e 2 NF)	6
RE1-03B07	BOBINA RAX 36V	7
RE1-03B08	BOBINA RAX 75V	
RE1-03B09	BOBINA RAX 110V	
RE1-03B10	BOBINA RAX 36V	8
RE1-03B11	BOBINA RAX 75V	
RE1-03B12	BOBINA RAX 110V	

– Os componentes não relacionados na tabela acima poderão ser fornecidos mediante pedido.

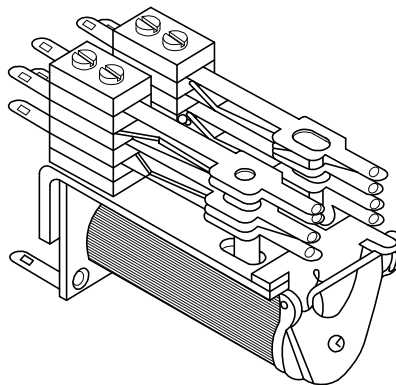

– O EXEMPLO AO LADO É PARA RELÉ COM "4 CONTATOS" (3NA-1NF) COM BOBINA RAX, CONFORME CÓDIGO ELEVATEC (RE1-03 T05) DA TABELA.

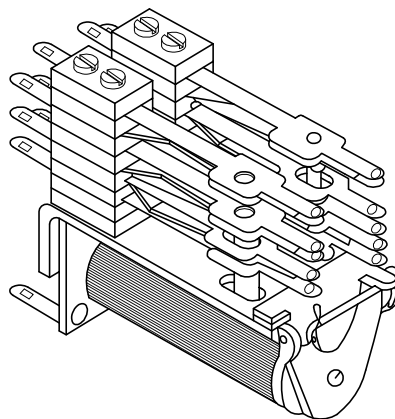

– O EXEMPLO AO LADO É PARA RELÉ COM "6 CONTATOS" (4NA-2NF) COM BOBINA RCH, CONFORME CÓDIGO ELEVATEC (RE1-03 T09) DA TABELA.

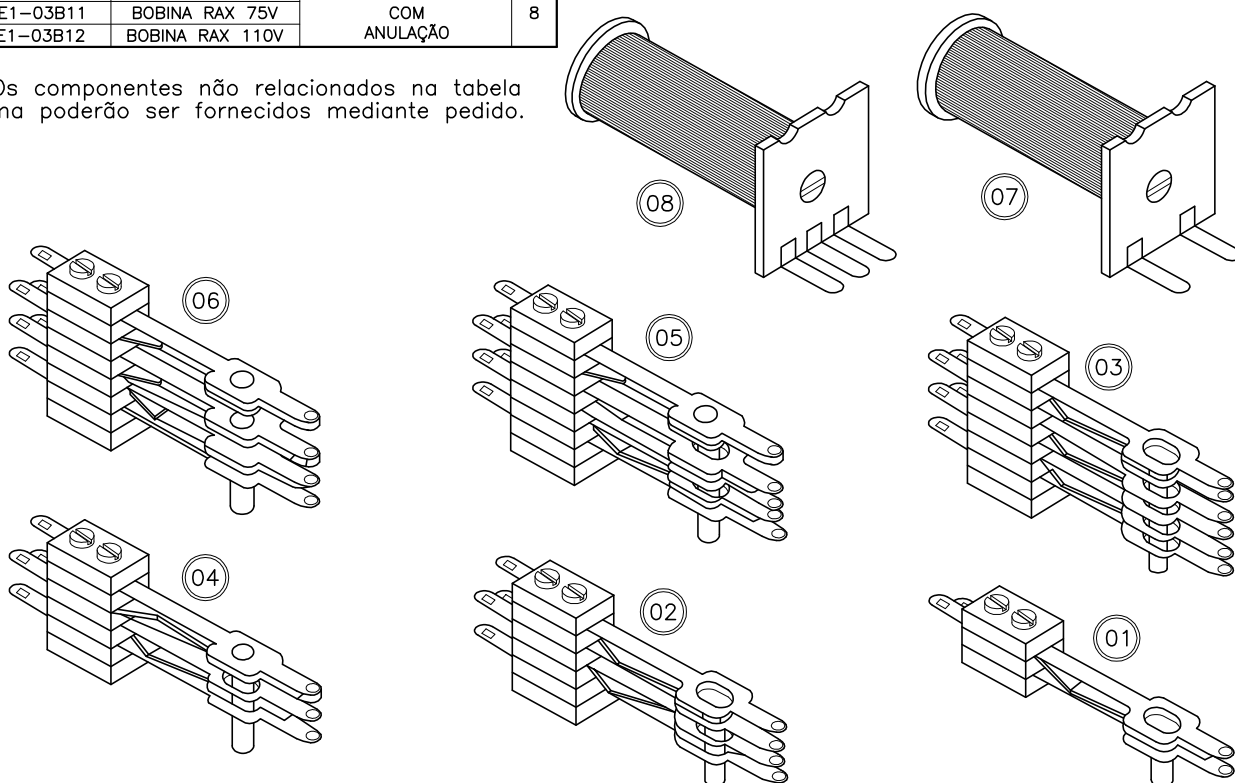

## RELÉ ELETROMECAÂNICO ES

CÓDIGO ELEVATEC	N° DE CONTATOS NA ou NF	BOBINA	
		PÓLOS	TIPO
RE1-01T01	1	2	RAX
RE1-01T02		3	RCH
RE1-01T03	2	2	RAX
RE1-01T04		3	RCH
RE1-01T05	3	2	RAX
RE1-01T06		3	RCH
RE1-01T07	4	2	RAX
RE1-01T08		3	RCH
RE1-01T09	5	2	RAX
RE1-01T10		3	RCH
RE1-01T11	6	2	RAX
RE1-01T12		3	RCH
RE1-01T13	7	2	RAX
RE1-01T14		3	RCH
RE1-01T15	8	2	RAX
RE1-01T16		3	RCH
RE1-01T17	9	2	RAX
RE1-01T18		3	RCH

– PEDIDOS: Discriminar a quantidade de contatos normalmente abertos (NA) e normalmente fechados (NF) do relé desejado, assim como a tensão de alimentação da bobina que pode ser de 12 a 220 VCC com tolerância de  $\pm 15\%$ .

CARACTERÍSTICAS: Sua construção sólida, permite operar nas mais diversas condições de trabalho, sendo empregados em comando de elevadores e similares. Utiliza contatos em "prata-cádmio" de  $\phi = 4\text{mm}$  podendo conduzir uma corrente máxima de 10A a tensão de 250V, tendo uma vida útil de 20.000.000 operações.

CÓDIGO ELEVATEC	COMPONENTES PARA REPOSIÇÃO	FIG.
RE1-01C01	COLUNA DE CONTATOS N°1 (1 NA)	01
RE1-01C02	COLUNA DE CONTATOS N°2 (2 NA)	02
RE1-01C03	COLUNA DE CONTATOS N°3 (3 NA)	03
RE1-01C04	COLUNA DE CONTATOS N°4 (1 NA e 1 NF)	04
RE1-01C05	COLUNA DE CONTATOS N°5 (2 NA e 1 NF)	05
RE1-01C06	COLUNA DE CONTATOS N°6 (1 NA e 2 NF)	06
RE1-01C07	COLUNA DE CONTATOS N°7	07
RE1-01B08	BOBINA DE CONTATO RAX 36V	08
RE1-01B09	BOBINA DE CONTATO RAX 75V	
RE1-01B10	BOBINA DE CONTATO RAX 110V	
RE1-01B11	BOBINA DE CONTATO RCH 36V	09
RE1-01B12	BOBINA DE CONTATO RCH 75V	
RE1-01B13	BOBINA DE CONTATO RCH 110V	
RE1-01B14	BOBINA PT (PEQUENO TEMPO – 2 PÓLOS)	08
RE1-01B15	BOBINA IM (INTERRUPÇÃO DE MASSA – 3 PÓLOS)	09

– Os componentes não relacionados na tabela acima poderão ser fornecidos mediante pedido.

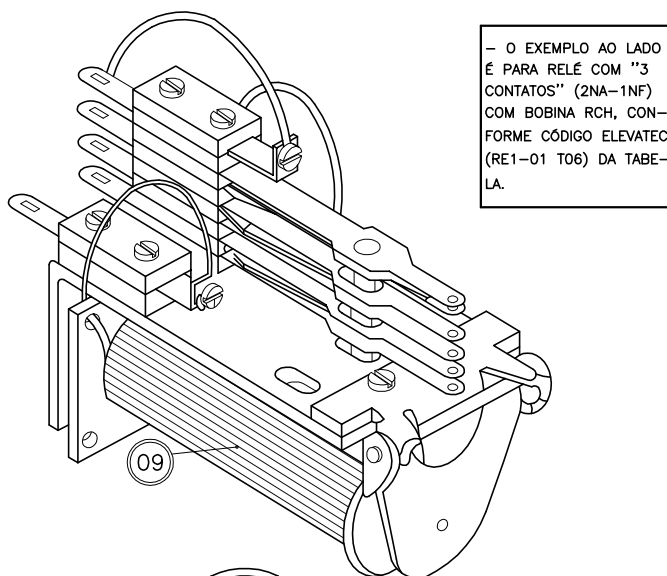

– O EXEMPLO AO LADO É PARA RELÉ COM "3 CONTATOS" (2NA-1NF) COM BOBINA RCH, CONFORME CÓDIGO ELEVATEC (RE1-01 T06) DA TABELA.

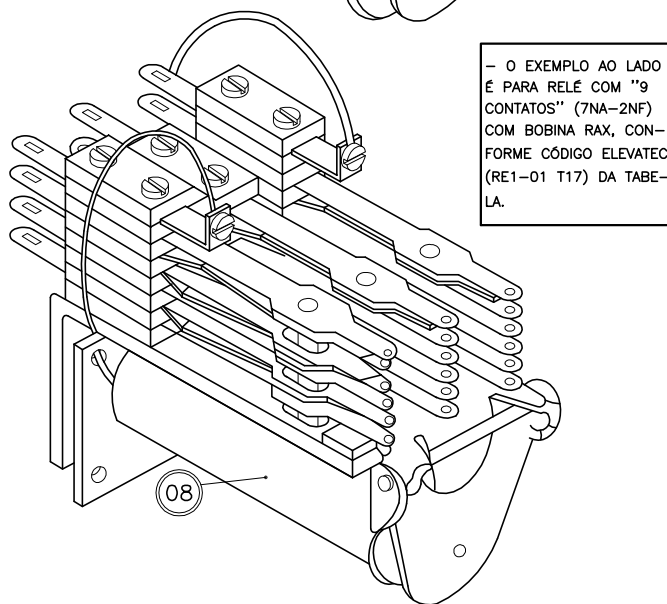

– O EXEMPLO AO LADO É PARA RELÉ COM "9 CONTATOS" (7NA-2NF) COM BOBINA RAX, CONFORME CÓDIGO ELEVATEC (RE1-01 T17) DA TABELA.

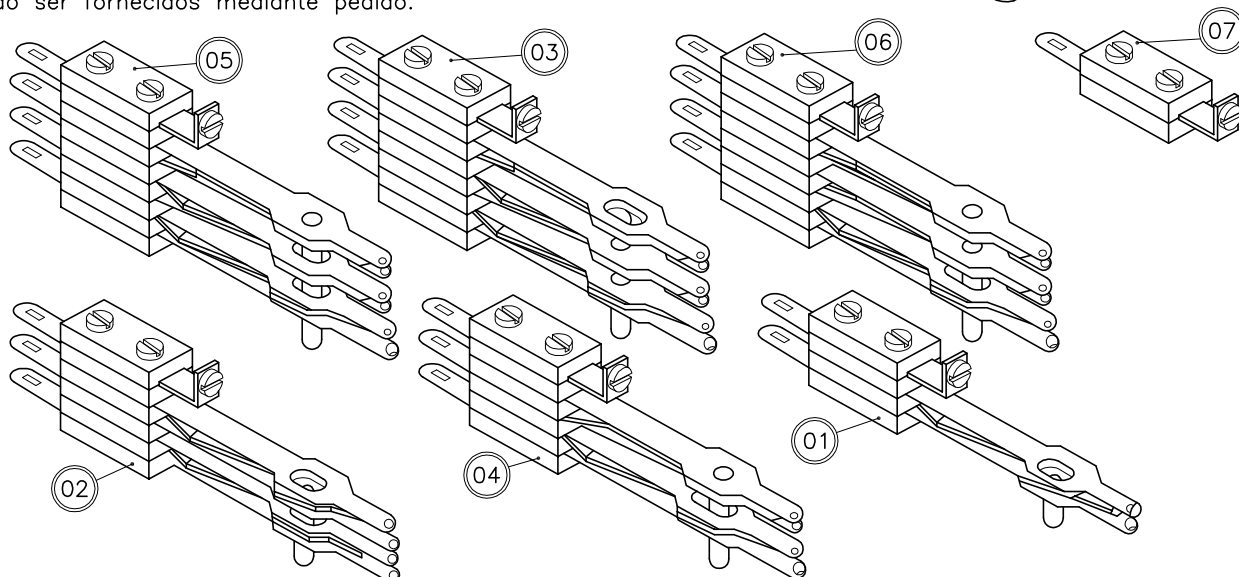

## RELÉ DE TEMPO ELETROMECHANICO

CÓDIGO ELEVATEC	TIPO	CONFIGURAÇÃO	CONTATOS		BOBINA		TEMPO (SEG.)	FIG.
			NA	NF	POLOS	TIPOS		
RE1-02T01	ES-ET1	RELÉ DE TEMPO	02	01	03	ET1	0-10	01
RE1-02T02	ES-ET2		02	01	02	ET2		02
RE1-02T03	ES-ET3		02	01	03	ET3	0-60	01
RE1-02T04	ES-ET	RELÉ	02	01	03	ET1		04
RE1-02T05			02	01	02	ET2		05
RE1-02T06	ES-EL	COMANDO DE TEMPO ELETRÔNICO-ATUA COM	NA				0-60	06
RE1-02T07			NF					

ET1 – Indicando para retardo de tempo no fechamento para porta de cabine, assim como, comando das chaves contadoras de resistência para o motor de tração, seu ajuste de tempo é feito através de um potenciômetro.

ET2 – Indicado para tensão de entrada de 220 VCA (Corrente Alternada), opera com retificação própria, sua função é idêntica ao relé de tempo ET1.

ET3 – Indicado para proteção do motor de acionamento de porta. Sua função é desligar o motor da porta e relés de chamada, na existência de alguma interrupção no circuito de porta.

Características: Sua construção sólida permite operar nas mais diversas condições de trabalho, sendo empregados em comandos de elevadores e similares para retardo de tempo. Utilizam bobinas com tensão de alimentação de 36 a 220 VCC (Corrente Contínua) com excessão do tipo ET2, seus contatos são em prata-cádmio com  $\phi=4\text{mm}$ , podendo conduzir a corrente máxima de 10A, a tensão máxima de 250V tendo uma vida útil de 20.000.000 operações

– Outras combinações de contatos (NA-NF) podem ser fornecidas mediante consulta

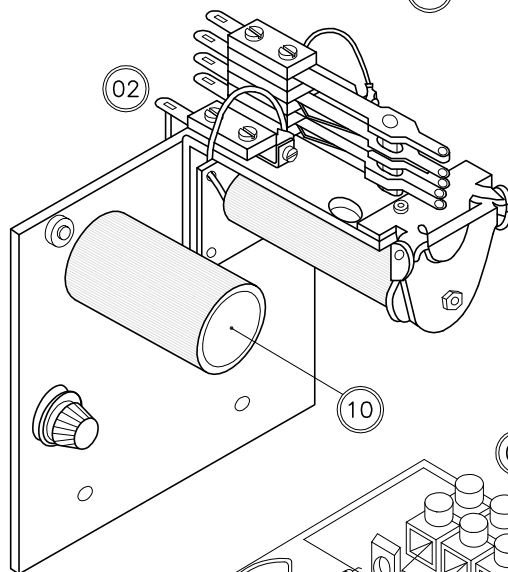
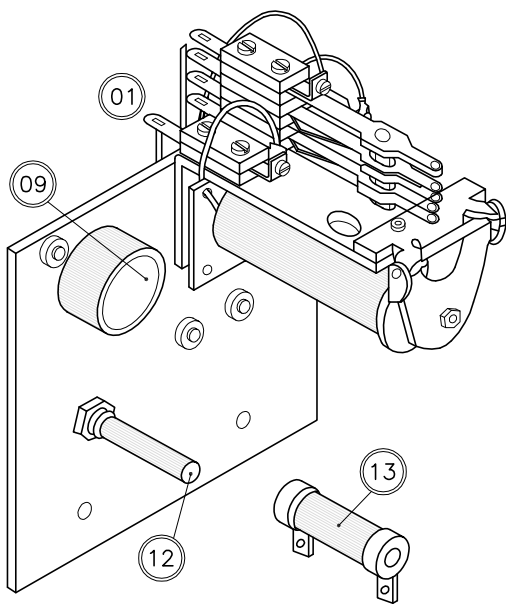
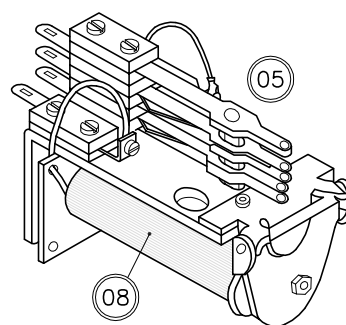
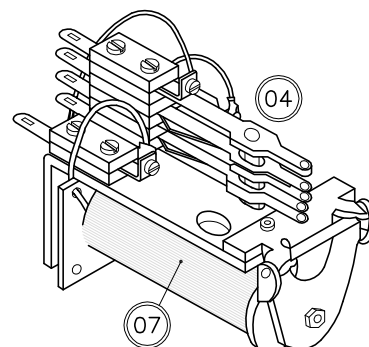

CÓDIGO ELEVATEC	COMPONENTES PARA REPOSIÇÃO	FIG.
RE1-02B01	BOBINA ET1-75V	3 POLOS
RE1-02B02	BOBINA ET1-100V	
RE1-02B03	BOBINA ET2-100V	2 POLOS
RE1-02B04	CAPACITOR 200 uF x 100V	COM SUPORTE
RE1-02B05	CAPACITOR 250 uF x 150V	
RE1-02B06	COLUNA N°5	11
RE1-02B07	POTENCIÔMETRO DE 10K ohms	12
RE1-02B08	POTENCIÔMETRO DE 30K ohms	
RE1-02B09	POTENCIÔMETRO DE 50K ohms	
RE1-02B10	RESISTÊNCIA DE 350 Ohms x 5W	13

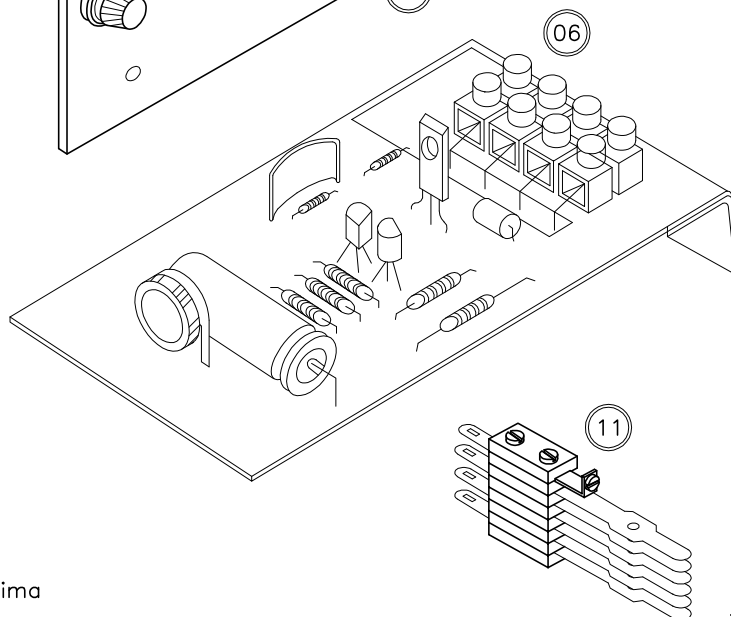

– Os componentes não relacionados na tabela acima poderão ser fornecidos mediante pedido.

## TRANSFORMADORES MONOFÁSICOS

CÓDIGO ELEVATEC	TIPO	TENSÃO DO PRIMÁRIO (V)	TENSÃO DO SECUNDÁRIO (V)	POTÊNCIA (W)	FIG.
TR101T01	COMANDO	0-190-208-220	0-60-67-75-110	350	01
TR101T02				500	
TR101T03				750	
TR101T04				1000	
TR102T01	COMANDO E LUMINOSO	0-190-208-220	0-6-8-10 0-60-67-75-110	350	02
TR102T02				500	
TR102T03				750	
TR102T04				1000	

– Os transformadores não relacionados, podem ser fabricados mediante a apresentação da peça original ou desenho com detalhes e valores elétricos.

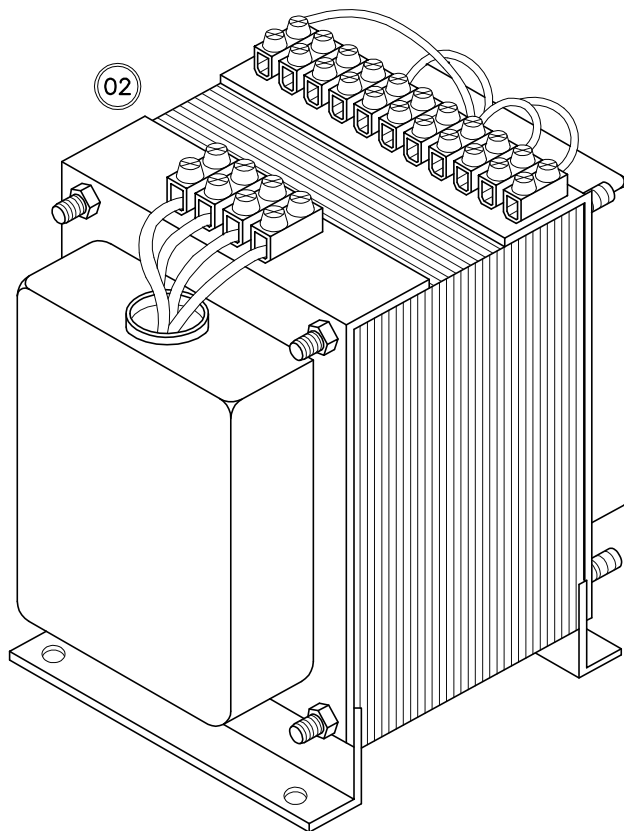
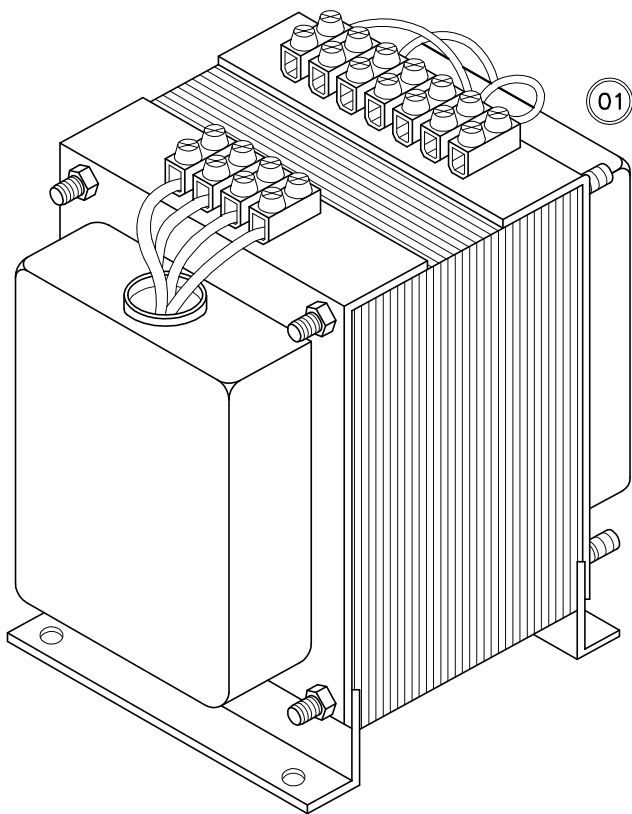

## TRANSPORTE VERTICAL - ELEVADOR E ACESSÓRIOS

CABINE		
CÓDIGO ELEVATEC	MODELO	
CP1-01P06	DETROIT	06 PASSAGEIROS OU 450Kg (1,2m <sup>2</sup> )
CP1-02P06	FREJÓ	
CP1-03P06	AMETISTA	
CP1-04P06	SAFIRA	
CP1-05P06	OUTRA	
CP1-01P07	DETROIT	07 PASSAGEIROS OU 525Kg (1,4m <sup>2</sup> )
CP1-02P07	FREJÓ	
CP1-03P07	AMETISTA	
CP1-04P07	SAFIRA	
CP1-05P07	OUTRA	
CP1-01P08	DETROIT	08 PASSAGEIROS OU 600Kg (1,6m <sup>2</sup> )
CP1-02P08	FREJÓ	
CP1-03P08	AMETISTA	
CP1-04P08	SAFIRA	
CP1-05P08	OUTRA	
CP1-01P09	DETROIT	09 PASSAGEIROS OU 675Kg (1,7m <sup>2</sup> )
CP1-02P09	FREJÓ	
CP1-03P09	AMETISTA	
CP1-04P09	SAFIRA	
CP1-05P09	OUTRA	
CP1-01P10	DETROIT	10 PASSAGEIROS OU 750Kg (1,9m <sup>2</sup> )
CP1-02P10	FREJÓ	
CP1-03P10	AMETISTA	
CP1-04P10	SAFIRA	
CP1-05P10	OUTRA	

ARMAÇÃO de CABINE	
CÓDIGO ELEVATEC	CAPACIDADE
AC1-00P06	450Kg
AC1-00P07	525Kg
AC1-00P08	600Kg
AC1-00P09	675Kg
AC1-00P10	750Kg

POLIA de DESVIO	
CÓDIGO ELEVATEC	TIPO
PD1-10 P04	4 CANAIS
PD1-10 P05	5 CANAIS
PD1-10 P06	6 CANAIS
PD1-12 P04	4 CANAIS
PD1-12 P05	5 CANAIS
PD1-12 P06	6 CANAIS

ARMAÇÃO de CONTRA-PESO	
CÓDIGO ELEVATEC	CAPACIDADE
AP1-00P06	450Kg
AP1-00P07	525Kg
AP1-00P08	600Kg
AP1-00P09	675Kg
AP1-00P10	750Kg

FREIO de EMERGÊNCIA	
CÓDIGO ELEVATEC	TIPO
FE1-00 001	INSTANTÂNEO ATE 16mm
FE1-01 001	PROGRSSIVO ATE 16mm

CÓDIGO ELEVATEC	DIVERSOS	
GA1-00001	GUIA	CABINE TREFILADA 16mm
GA1-00002		CONTRA-PESO VIRADA 16mm
GA1-00003		CONTRA-PESO VIRADA 11mm
GA1-00004		
GA1-00005		
MA1-00001	MANCAL	COMPLETO 16mm
MA1-00002		COMPLETO 11mm
MA1-00003		
MA1-00004		
MO1-00001	MOLA	CABINE
MO1-00002		CONTRA-PESO
MO1-00003		
MO1-00004		
MO1-00001	RAMPA PARA LIMITES	

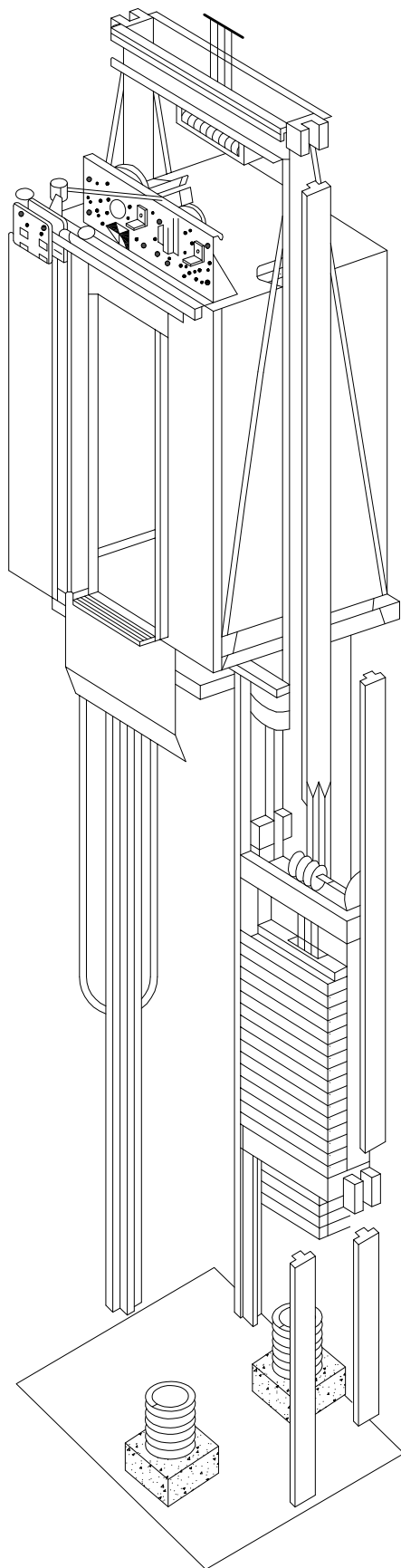



## VISORES E PUXADORES PARA PORTA

Os visores ELEVATEC para porta de pavimento e cabine são fabricados com material da mais alta qualidade. Utilizando latão cromado em sua moldura, que pode ser qualquer medida a sua escolha e barras de alumínio anodizado como proteção ao centro do visor (Fig.: 1,2,3, e 4).

Produzimos qualquer tipo de arremate em latão cromado (Fig.5).

–Podemos fabricar outros visores mediante amostra ou desenho.

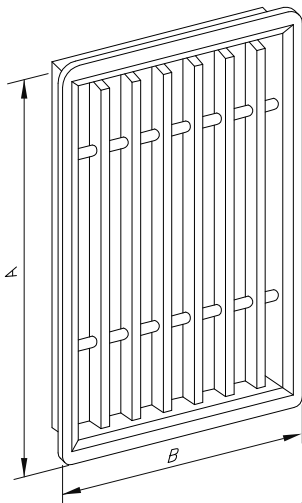

03

01

CÓDIGO ELEVATEC	MEDIDAS EM mm.	
	A	B
V11-00T01	250	105
V11-00T02	500	105
V11-00T03	750	105
V11-00T04	230	80
V11-00T05	400	80
V11-00T06	300	70
V11-00T07	500	70
V11-00T08	250	140
V11-00T09		
V11-00T10		
V11-00T11		
V11-00T12		
V11-00T13		
V11-00T14		
V11-00T15		

CÓDIGO ELEVATEC	PUXADOR	FIG.
PU1-00T01	COMPLETO	6
PU1-00T02	ESPELHO	7
PU1-00T03	PUXADOR	8
PU1-00T04	ARREIMATE DE LATÃO (105 x 250)	

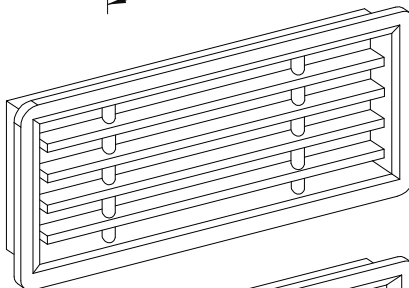

04

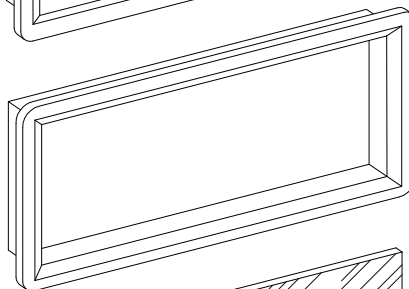

05

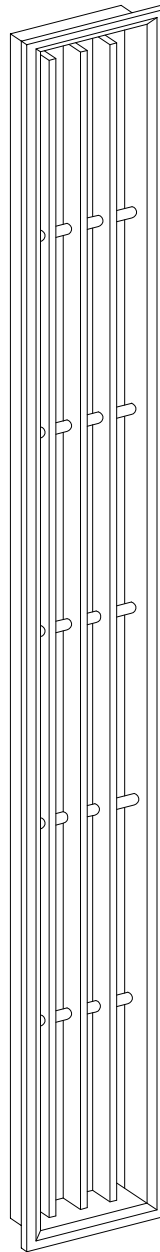
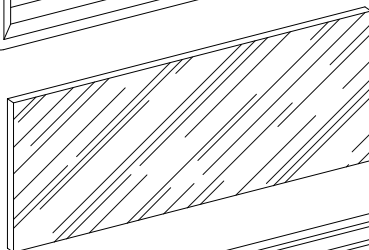

02

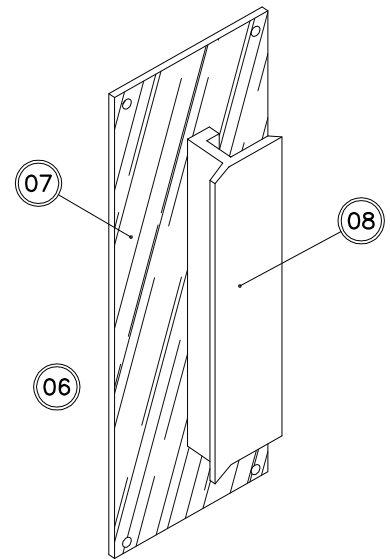

07

06

08

– Os puxadores para porta de pavimento ELEVATEC são em alumínio anodizado e acompanham empurrador em aço inox escovado (Fig. 6).